



使用說明書

**⚠ 在騎乘機車之前，
請務必仔細閱讀這本使用說明書。**

TMAX

機車

TMAX XP560

TMAX XP560D

BBV-28199-T1

重要標示的位置	1
安全資訊	2
機車各部位名稱	3
智慧鑰匙系統	4
智慧型手機連接系統	5
儀錶和各控制器功能	6
為求個人安全 — 行前檢查	7
操控及重要騎乘要點	8
定期保養和調整	9
保管和存放機車	10
規格	11
車主訊息	12
索引	13

 在操作本機車之前，請詳閱本使用說明書。若售出本機車，則本使用說明書應隨附於本機車。

低功率電波輻射性電機管理辦法

取得審驗證明之低功率射頻器材，非經核准，公司、商號或使用者均不得擅自變更頻率、加大功率或變更原設計之特性及功能。

低功率射頻器材之使用不得影響飛航安全及干擾合法通信；經發現有干擾現象時，應立即停用，並改善至無干擾時方得繼續使用。

前述合法通信，指依電信管理法規定作業之無線電通信。

低功率射頻器材須忍受合法通信或工業、科學及醫療用電波輻射性電機設備之干擾。

商標的使用

Bluetooth® 字標及標誌是 Bluetooth SIG, Inc. 擁有的註冊商標

Android™ 是 Google LLC 的商標。

Wi-Fi® 是 Wi-Fi Alliance® 的註冊商標

iOS 是 Cisco Systems, Inc. 與 / 或其分公司在美國及某些其他國家 / 地區的註冊商標或商標。

歡迎光臨山葉機車世界！

恭喜您成為 TMAX XP560 / TMAX XP560D 的車主，盡享山葉公司對高品質產品之設計與製造的豐富經驗與最新技術，山葉在此領域已獲得值得信賴的聲譽。

請您慢慢仔細閱讀本說明書，以利盡情享受 TMAX XP560 / TMAX XP560D 的所有優點。本說明書不僅教導您如何操作、檢查及保養您的機車，而且亦教導您保護自我及他人免於困擾及傷害。

另外，本說明書提供諸多操控技巧，將協助您的機車始終保持在最佳的狀態。若您有任何進一步的問題，請勿遲疑並即刻聯繫山葉服務網。

山葉團隊預祝您騎乘安全愉快。務請謹記安全第一。





山葉公司將持續追求產品設計與品質之不斷精進。因此當本說明書在印製時包含有最新產品資訊，但在您的機車與本說明書之間仍可能會有些微的不同。若有任何有關本說明書的問題，請洽詢山葉服務網。



警告

在騎乘機車前，請仔細完整研讀本說明書。

特別重要的資訊在本使用說明書中是以下列符號做區別：

	這是「安全警告」符號。此符號內的說明，是警告您會有潛在的個人傷害危險發生。請確實遵守此符號內所有的安全訊息說明，如此可避免可能的傷害或死亡發生。
	這是「警告」符號。此符號內的說明，是告知您某個危險狀況。如果沒有避開該危險狀況時，將會導致死亡或嚴重受傷。
	這是「注意」符號。此符號內的說明，是您必須遵守的一些特別預防措施。以避免機車或財物受損。
	這是「註」符號。此符號內的說明，可讓某些步驟程序容易進行或清楚。

* 產品與規格如有變更時，恕不另行通知。

TAU10202

TMAX XP560 / TMAX XP560D
使用說明書
©2023 年 Yamaha Motor Co., Ltd.
第一版，1 月 2023 年
版權所有，翻印必究。
嚴厲禁止任何未經
Yamaha Motor Co., Ltd.
書面核准的再版印製或未授權使用。
日本印製。

目錄

重要標示的位置.....	1-1	儀錶和各控制器功能.....	6-1	降低油耗的秘訣.....	8-4
安全資訊.....	2-1	把手開關.....	6-1	駐車.....	8-4
更多安全騎乘要點.....	2-3	指示燈及警告燈.....	6-3	定期保養和調整.....	9-1
機車各部位名稱.....	3-1	定速控制系統 (TMAX XP560D).....	6-4	工具組.....	9-2
左側視圖.....	3-1	顯示器.....	6-6	拆卸與安裝面板.....	9-2
右側視圖.....	3-2	彈出式選單系統.....	6-11	檢查火星塞.....	9-4
各控制器與儀錶.....	3-3	D-mode (行車模式).....	6-23	引擎機油與機油濾清器濾罐.....	9-5
智慧鑰匙系統.....	4-1	前煞車把手.....	6-23	為何要使用 Yamalube.....	9-7
智慧鑰匙系統.....	4-1	後煞車把手.....	6-24	冷卻液.....	9-7
智慧鑰匙系統的操作範圍.....	4-2	後煞車鎖把手.....	6-24	更換引擎空氣濾清器濾蕊與清潔	
智慧鑰匙和機械鑰匙的處置.....	4-3	ABS.....	6-25	檢查軟管.....	9-9
智慧鑰匙.....	4-4	循跡控制系統.....	6-26	V 型皮帶空氣濾清器濾芯.....	9-9
更換智慧鑰匙電池.....	4-4	汽油.....	6-27	檢查引擎惰轉轉速.....	9-10
開啟機車電源.....	4-6	汽油箱溢流軟管.....	6-28	汽門間隙.....	9-10
關閉機車電源.....	4-6	廢氣控制系統.....	6-28	輪胎.....	9-10
如何鎖定轉向舵.....	4-7	調整騎士靠背.....	6-29	鑄造車輪.....	9-12
如何鎖定主支架.....	4-7	置物箱.....	6-30	檢查前後煞車把手自由間隙.....	9-13
開啟 / 關閉汽油箱蓋.....	4-8	擋風鏡 (TMAX XP560).....	6-31	調整後煞車鎖定鋼索.....	9-13
座墊打開及關閉.....	4-8	後視鏡.....	6-33	後煞車鎖的檢查.....	9-14
智慧型手機連接系統.....	5-1	緩衝器總成.....	6-33	檢查前後煞車片.....	9-14
智慧功能 (通訊控制單元).....	5-1	USB 插孔.....	6-34	檢查煞車液量.....	9-15
初始設定.....	5-2	側支架.....	6-35	更換煞車液.....	9-16
導航系統: Garmin Motorize.....	5-7	點火電路切斷系統.....	6-35	傳動皮帶.....	9-16
電話.....	5-8	為求個人安全 – 行前檢查.....	7-1	檢查及潤滑鋼索.....	9-17
連線故障排除.....	5-9	操控及重要騎乘要點.....	8-1	檢查及潤滑油門握把.....	9-17
		引擎磨合.....	8-1	潤滑前和後煞車把手.....	9-18
		起動引擎.....	8-1	主支架和側支架的檢查和潤滑.....	9-18
		機車的起步.....	8-2	檢查前叉.....	9-19
		加速及減速.....	8-3	檢查方向把手.....	9-19
		煞車.....	8-3	檢查車輪軸承.....	9-19
				電瓶.....	9-20
				更換保險絲.....	9-21

車燈	9-23
故障排除	9-24
故障排除表	9-25
緊急模式	9-27
保管和存放機車	10-1
使用消光 (Matte Color) 部件的保養	10-1
保養	10-1
存放	10-3
規格.....	11-1
車主訊息.....	12-1
識別號碼	12-1
診斷接頭	12-2
機車資料記錄	12-2
索引.....	13-1

重要標示的位置

TAU83810

1

閱讀並了解機車上所有的標示或貼紙內容，其中包含重要的安全資訊及正確操作機車的資訊。不可撕下機車上的標示或貼紙。

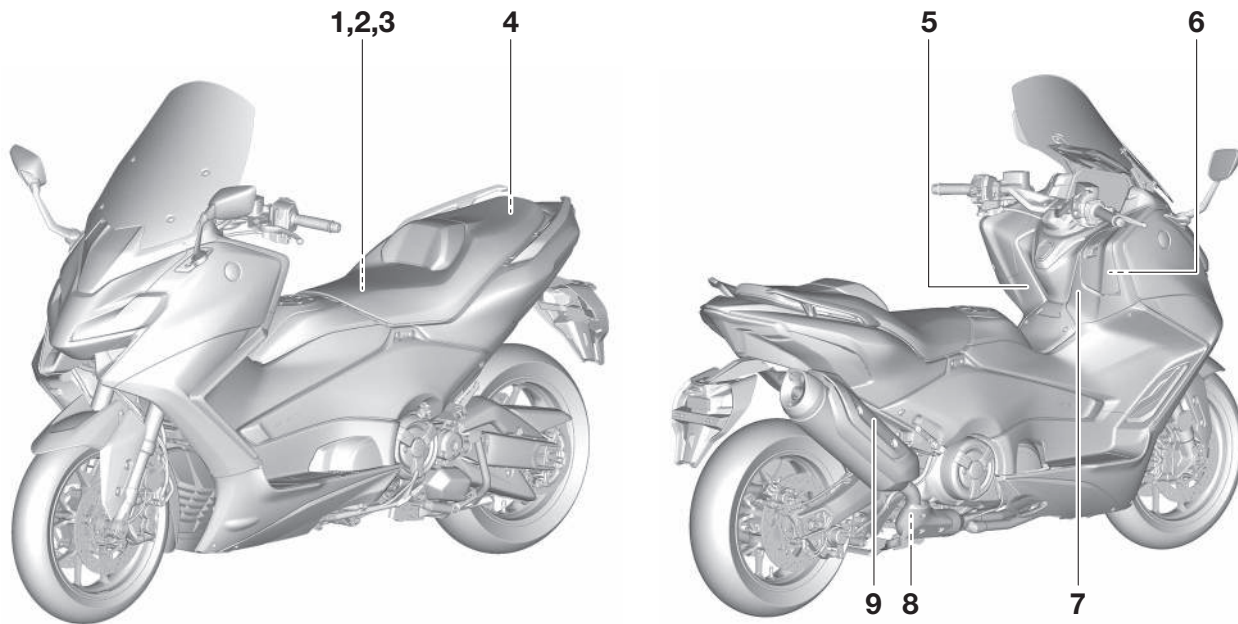

1

100kPa=1bar	kPa,psi	kPa,psi
	225,33	250,36
	225,33	280,41
BC3-21668-01		

3 TMAX XP560

車輛排氣管制資訊		
引擎型: G660BBW-22	引擎排氣量: 562 c.c.	
適用車型: TMAX XP560		
車上診斷系統: OBD stage I		
污染防制設備之排氣機構: 觸媒轉化器 B7MA/B7MB		
高壓排氣活性碳罐 BC3-24170-00	空氣量感測器 1WS	
電子控制單元: TBDF9J	怠轉穩定系統 B7M-11166-00 (零件號碼)	排氣管 BBW0
本引擎族符合中華民國一百一十一年一月一日實施之排放標準及使用人或所有人不得拆除或不得改裝未經中央主管機關認證之空氣污染防制設備		
[惰轉轉速] 1200 ± 100 rpm		
機動車輛噪音管制資訊		
車型組代號 C2M405-G07	應符合當地噪音管制值	92 dB (A)
原地噪音量測值	87 dB (A)	原地測試轉速 3750 rpm 管制類別 六期
YAMAHA MOTOR CO., LTD.		
BBV-2111F-00 台灣山葉機車工業股份有限公司		

2



3 TMAX XP560D

車輛排氣管制資訊		
引擎型: G660BBW-22	引擎排氣量: 562 c.c.	
適用車型: TMAX XP560D		
車上診斷系統: OBD stage I		
污染防制設備之排氣機構: 觸媒轉化器 B7MA/B7MB		
高壓排氣活性碳罐 BC3-24170-00	空氣量感測器 1WS	
電子控制單元: TBDF9F	怠轉穩定系統 B7M-11166-00 (零件號碼)	排氣管 BBW0
本引擎族符合中華民國一百一十一年一月一日實施之排放標準及使用人或所有人不得拆除或不得改裝未經中央主管機關認證之空氣污染防制設備		
[惰轉轉速] 1200 ± 100 rpm		
機動車輛噪音管制資訊		
車型組代號 C2M405-G07	應符合當地噪音管制值	92 dB (A)
原地噪音量測值	87 dB (A)	原地測試轉速 3750 rpm 管制類別 六期
YAMAHA MOTOR CO., LTD.		
BBV-2111F-00 台灣山葉機車工業股份有限公司		

4



重要標示的位置

1

5

警告

- 騎乘機車前請詳讀使用說明書。
- 騎乘機車請戴安全帽。
- 請遵守法定速度，注意行車安全。
- 排氣管溫度很高，請勿觸碰。請停放在人不易碰觸的場所以防燙傷。
- 貴重物品或易碎物品請勿放入置物箱。
- 下雨或洗車時，置物箱內易潮濕，請注意。
- 請確實遵守行駛前之檢查規定(進行檢查項目)：剎車功能、輪胎、油類、燈類、喇叭、儀錶類。

59C-2118K-01

6

LOAD LIMIT

1 kg {2 lbs}

4ER-2487-A1

7

推薦使用95無鉛汽油

8



9

高温請勿碰觸

TAU1026B

做個負責的車主

身為車主，安全和正確操作機車是您的責任。機車屬於單軌車種。

安全使用及操作取決於正確的騎乘技術，以及騎士的專業知識。每位騎士騎乘本機車之前，都需熟悉以下要求。

騎士應：

- 透過適當的來源取得機車操作的全方位操作指南。
- 遵照本說明書中的警告、注意及保養規定。
- 取得安全正確騎乘技術的合格訓練。
- 根據本說明書所描述的專業知識或交由專業維修技術人員進行必要的專業教育。
- 未經正確訓練或指示時，切勿操作機車。參加訓練課程。初學者應接受合格講師的訓練。可聯繫山葉服務網，查詢您附近的訓練課程。

安全騎乘

每次使用機車前都須執行檢查，確保操作條件安全。未能正確檢查或保養機車，會提高事故或設備損壞的機率。有關騎乘前的檢查一覽表請參閱 7-1 頁。

- 本機車是為乘載騎士及一位乘客所設計。

- 汽車駕駛未能察覺及辨識出車流中的機車，是汽車、機車發生事故的主因。許多事故發生的原因是汽車駕駛沒有看到機車。如何讓自己看起來更顯眼，對於降低這類事故的發生機會非常有效。

因此：

- 穿顏色鮮豔的夾克。
- 接近及穿越交叉路口時須特別謹慎，因為交叉路口是機車事故最常發生的地點。
- 騎在汽車駕駛看得到的地方。避免騎在汽車駕駛的視覺死角。
- 未具備正確的知識以前，切勿保養機車。請由山葉服務網，告知您基本的機車保養。某些保養只能由認證的人員執行。
- 許多事故都與騎士缺乏經驗有關。事實上，許多發生事故的騎士甚至沒有合格的駕駛執照。
 - 您須確認自己本身有合格的駕駛執照，且只將機車借給有合格駕駛執照的騎士。
 - 知道自己的技術和限制。保持在自己能力的限制範圍內，或許能避免事故。
 - 建議在沒有車輛來往時練習騎乘機車，直到徹底熟悉這輛機車及其所有的控制。
- 許多事故是肇因於機車騎士的錯誤。常見的錯誤是速度太快或偏角太小（該速度下傾斜角不足），以致轉彎偏差。
 - 務必遵守速限，切勿超過道路及交通狀況准許的速度。

- 轉彎或變換車道前務必使用方向燈。確保汽車駕駛看得到您。
- 騎士及乘客的姿勢對於正確的操控很重要。
 - 操作時，騎士應將雙手放在把手上、雙腳放在騎士置腳踏板上，以確保機車的穩定操控。
 - 乘客應隨時以雙手抱住騎士或抓住駐車把手（如有這些配備時），並將雙腳放在乘客的置腳踏桿上。無法將雙腳穩穩踏在踏桿上的乘客，不可搭載。
- 如有喝酒或服藥，嚴禁騎乘機車。
- 本機車僅限道路使用。不適合越野。

保護衣物

機車事故中大多數的死亡都是由頭部傷害引起。若要防止或減輕頭部受傷，安全帽是唯一要點。

- 隨時配戴經過認證的安全帽。
- 戴面罩或護目鏡。風吹進無保護的眼睛會造成視力受損，以致無法立即看見危害。
- 穿戴夾克、堅固的鞋、長褲、手套等，可有效防範或減輕擦傷或撕裂傷。
- 切勿穿戴寬鬆衣物，以免勾到控制桿或輪子，導致受傷或事故。
- 隨時穿著覆蓋小腿、腳踝和足部的保護衣物。運轉時和停止後的引擎或排氣系統會產生高溫，可能燙傷。
- 乘客也需遵守上述預防措施。

防止一氧化碳中毒

所有的引擎排放物中都含有致命的一氧化碳氣體，吸入一氧化碳可能引起頭痛、暈眩、倦怠、噁心、混亂、最終死亡。

一氧化碳無色、無臭、無味、即使您沒看見或聞到引擎廢氣，也可能存在。一氧化碳能迅速達到致死的濃度，您很快就會中毒而無法自救。此外，在封閉或通風不良的地方，致死濃度的一氧化碳可存留數小時或數天。若感受到任何一氧化碳中毒的症狀，立即離開該區域，呼吸新鮮空氣，並就醫治療。

- 不可在室內運轉引擎。即使用風扇或打開門窗將引擎廢氣排出，一氧化碳還是能迅速達到危險濃度。
- 不可在通風不良或部分封閉的地方運轉引擎，例如穀倉、車庫或停車場。
- 不在室外有門窗的附近運轉引擎。因為一氧化碳有可能由門窗進入室內，造成一氧化碳中毒發生。

負載

加到機車上的配件或貨物，若改變了機車的重量分布，對穩定性及操作可能產生不良影響。為避免發生事故的可能性，機車加裝貨物或配件時，騎乘需萬分謹慎。騎乘載有貨物或配件的機車時，須格外小心。在機車上裝載貨物時，除了以下關於配件的資訊之外，還有若干需遵守的一般準則。

騎士、乘客、配件及貨物的總重量，不可超過總載重限制。**騎乘超載的機車可能會引起事故。**

總載重限制：

195 kg (TMAX XP560D)

197 kg (TMAX XP560)

負載在總載重限制以下時，隨時記住：

- 貨物及配件的重量應盡量降低並接近機車。盡量將最重的物體靠近機車的中心點並小心固定，將重量盡量平均分布於機車兩側，減少不平衡與不穩定。
- 重量移動會產生突然的不平衡。騎乘之前須確認配件及貨物都穩固地安置在機車上。經常檢查配件及貨物的捆綁狀況。
 - 根據載重適當調整緩衝器（僅適用在配有可調式懸吊系統的車型），並檢查車輪的狀況及胎壓。
 - 切勿將大型物體或重物綁在把手、前叉或前護蓋，這類物體會產生操作不穩定，以及延緩機車轉向時的反應。
- 本機車不可以進行拖拉拖車或加裝側車斗。

純正山葉配件

為您的機車選擇配件，是很重要的決定。純正的山葉配件僅限山葉服務網銷售，由山葉專為您的機車設計、測試及認證。

許多與山葉無關的公司會製造山葉機車的零件及配件，或提供其他改裝，山葉無法測試這些公司生產的產品。因此，山葉不能為非山葉銷售、未經山葉指定建議的配件或改裝做任何背書或推薦，即使是由山葉服務網所安裝也不例外。

副廠零件、配件及改裝

您可能會認為副廠產品在設計及品質上都與純正山葉配件相似，但請注意，有些副廠的配件或改裝因為對您或其他人有潛在的安全危害，所以並不適當。安裝副廠的產品，或改裝您的機車導致機車設計或操作特性改變，可能會提高您和其他人遭受嚴重傷害或死亡的風險。您有義務為這些因機車的改變而產生的傷亡負責。

請牢记以下準則，安裝配件時也請留意「負載」部分提供的資訊。

- 不可安裝或載運會損害機車性能的配件或貨物。使用配件前需仔細檢查，確認不會減少離地高度或轉向高度，也不會限制緩衝器的行程、轉向舵的行程、控制操作或阻擋燈光或反光片。
- 裝配於把手或前叉區的配件，會因為錯誤的重量分配或空氣動力學改變而產生不穩定性。若要在把手或前叉區加裝配件，必須盡量選擇重量輕的，且越少越好。

- 因為空氣動力學的影響，笨重或大型的配件可能嚴重影響機車的穩定性。風可能會產生將機車往上抬起的狀況，或機車受到側風時也可能變得不穩定。經過大型車輛或被大型車輛超車時，這些配件也可能導致不穩定。
- 有些配件會使騎士偏離正常騎乘姿勢。錯誤的姿勢會限制騎士的行動自由，並可能限制控制能力，因此不建議使用這類配件。
- 加裝電氣配件時需謹慎。若電氣配件超過機車的電氣系統負載，可能會耗盡電力，導致失去燈光或引擎動力的危險後果。
- 以細綁帶或適當的帶子綁縛車身上堅固的部位，例如車體或前叉轉向固定架（而非橡膠包覆的把手或方向燈，或可能會破裂的零件等），將機車固定。謹慎選擇細綁的位置，勿使束帶在搬運時磨擦到有上漆的部品表面。
- 盡量以細綁帶將緩衝器壓緊，這樣機車在運送途中才不會過度跳動。

補修外胎和輪圈

裝在本機車的外胎與輪圈是配合性能所設計，能提供操作、煞車及舒適的最佳組合。其他外胎、輪圈、尺寸及組合則不一定適當。外胎規格及更多更換外胎的資訊，請參閱第 9-10 頁。

運送機車

以另一輛車輛運送機車之前，務必遵守以下說明：

- 取下機車上所有鬆動的物件。
- 在拖車或卡車上，將前輪朝前方並固定於軌道，以防移動。

更多安全騎乘要點

- 轉彎之前請使用方向燈。
- 在潮濕路面上，煞車可能會非常困難。避免緊急煞車，因為機車可能會打滑。在潮濕路面上停下來時，應慢慢操作煞車。
- 接近轉角或轉彎處時應減速。轉彎完成後，再慢慢加速。
- 經過路邊停止的車輛時須謹慎，駕駛或乘客可能沒有看到您，而將門打開，造成意外發生。
- 火車平交道、電車軌道、道路工地的鐵板及人孔蓋在潮濕時都非常滑，減速並謹慎通過。保持機車直立，否則會滑倒。
- 清洗機車時，煞車片或來令片可能變濕。清洗機車後，騎乘前須檢查煞車是否正常工作。
- 隨時穿戴安全帽、手套、長褲（手腕及腳踝處收緊，以防飄揚）及亮色夾克。
- 勿在機車上載運太多行李。超載的機車會不穩定。如配有後架，以堅固的纜繩將行李固定在後架上。鬆散的負載會影響機車的穩定性，且會分散您對路面的注意力。（請參閱 2-2 頁）

機車各部位名稱

TAU10411

左側視圖

3

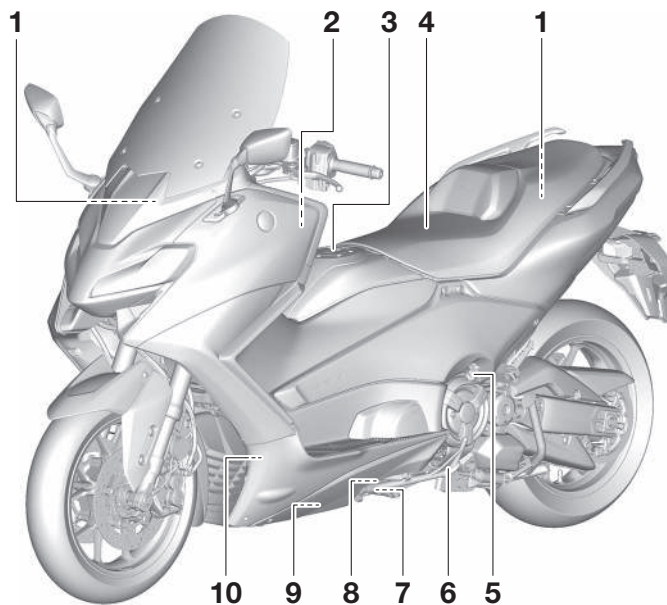

1. 保險絲 (第 9-21 頁)
2. 電瓶 (第 9-20 頁)
3. 汽油箱蓋 (第 4-8 頁)
4. 座墊 (第 4-8 頁)
5. 引擎機油加油蓋 (第 9-5 頁)
6. 側支架 (第 6-35 頁)
7. 引擎機油排油螺栓 (第 9-5 頁)
8. 引擎機油油位檢查視窗 (第 9-5 頁)
9. 機油濾清器濾罐 (第 9-5 頁)

10. 冷卻液液位檢查視窗 (第 9-7 頁)

右側視圖

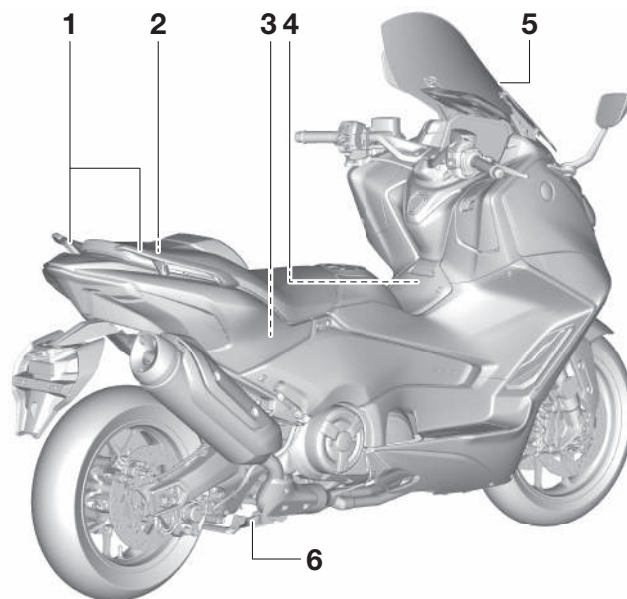

1. 駐車握把 (第 8-2 頁)
2. 工具組 (第 9-2 頁)
3. 後置物箱 (第 6-30 頁)
4. 空氣濾清器濾蕊 (第 9-9 頁)
5. 擋風鏡 (第 9-21 頁)
6. 主支架 (第 9-18 頁)

機車各部位名稱

TAU10431

各控制器與儀錶

3

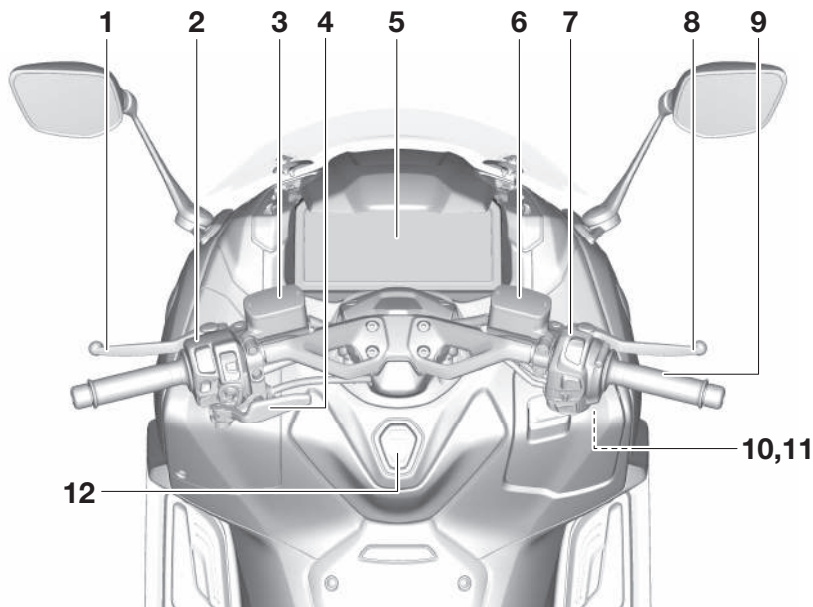

1. 後煞車把手 (第 6-24 頁)
2. 左把手開關 (第 6-1 頁)
3. 後煞車儲液槽 (第 9-15 頁)
4. 後煞車鎖把手 (第 6-24 頁)
5. 多功能儀錶單元 (第 6-6 頁)
6. 前煞車儲液槽 (第 9-15 頁)
7. 右把手開關 (第 6-1 頁)
8. 前煞車把手 (第 6-23 頁)
9. 油門握把 (第 9-17 頁)

10. 前置物箱 (第 6-30 頁)
11. USB 插孔 (第 6-34 頁)
12. 中央開關 (第 4-1 頁)

智慧鑰匙系統

智慧鑰匙系統可讓機車無須使用機械鑰匙即可操作。

TAU95391

TWA14704

警告

- 有植入心臟起搏器或是心臟除顫器、以及其他電子醫療裝置者，均應遠離機車固定天線（如圖所示）。
- 天線所發射的無線電波可能會影響這些靠近裝置的運作。
- 若您身上有電子醫療裝置，請在使用本機車以前，諮詢醫師或是裝置製造商。

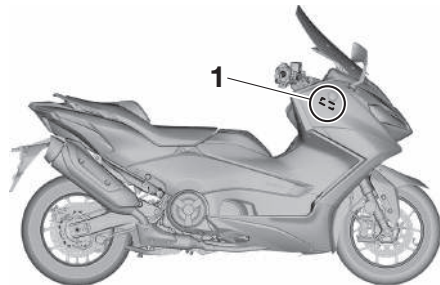

1. 機車固定天線

除了機車的固定天線以外，智慧鑰匙系統包括智慧鑰匙、智慧鑰匙系統指示燈、中央開關及“ON”開關。

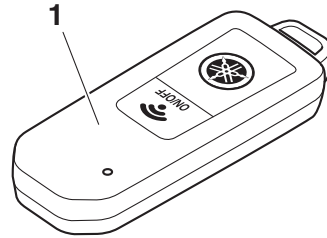

1. 智慧鑰匙



1. 智慧鑰匙系統指示燈 “”

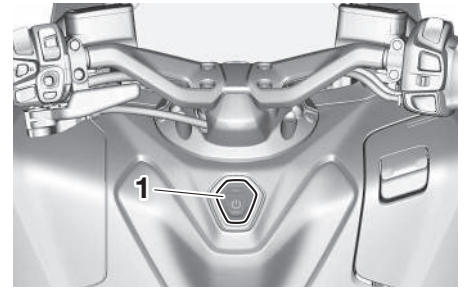

1. 中央開關

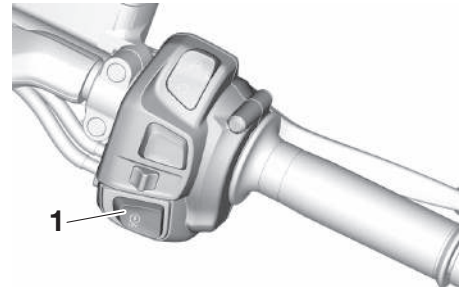

1. “ON” 開關

注意

智慧鑰匙系統利用微弱的無線電波運作。下列情況可能導致智慧鑰匙系統無法正常運作。

- 智慧鑰匙放置在暴露於強烈無線電波或其他電磁雜訊的場所

TCA27770

智慧鑰匙系統

- 鄰近設施會發出強烈的無線電波（電視或無線電塔、發電廠、廣播站、機場等）
- 車主在智慧鑰匙附近攜帶或使用如收音機或行動電話等通訊設備
- 智慧鑰匙與金屬物體接觸或被蓋住
- 附近有其他配備智慧鑰匙系統的機車

如遇該等情況，請將智慧鑰匙移到其他場所再執行操作。如果仍無作用，請參閱第 9-27 頁，以取得有關緊急模式以及不使用智慧鑰匙如何開啟機車電源的資訊。

智慧鑰匙系統的操作範圍

智慧鑰匙系統的操作範圍如圖所示。

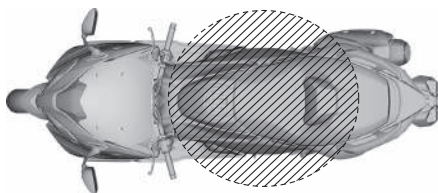
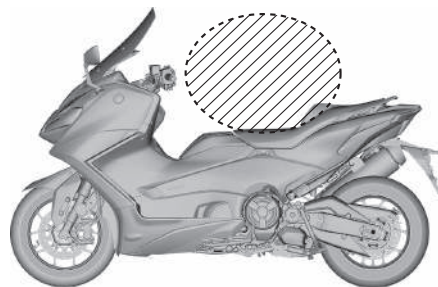

TAU95402

- 若關閉智慧鑰匙，即使在操作範圍內機車依然無法辨識智慧鑰匙。
- 當智慧鑰匙未在操作範圍內或無法與機車通訊時，若重複按下中央開關或 “” 開關，所有開關將會暫時失效。
- 將智慧鑰匙放在前或後置物箱內，有可能阻礙智慧鑰匙與機車之間的通訊。如果智慧鑰匙被鎖在後置物箱之中，可能停用智慧鑰匙系統。智慧鑰匙應務必隨身攜帶。

TWA17952

警告

- 智慧鑰匙務必隨身攜帶。切勿將其存放在機車上。
- 當智慧鑰匙進入操作範圍時，應謹慎小心，因為其他未攜帶智慧鑰匙的人可以起動引擎並操作機車。

註

- 由於智慧鑰匙系統使用低能量無線電波，因而操作範圍可能受到周圍環境的影響。
- 智慧鑰匙的電池沒電時，智慧鑰匙可能會失去作用，或者其操作範圍變得非常小。

TAU61647

智慧鑰匙和機械鑰匙的處置

機車會隨附一把智慧鑰匙（附一把內建的機械鑰匙），以及一把備用機械鑰匙和識別號碼卡。將備用的機械鑰匙及識別號碼卡與智慧鑰匙分開存放。若是智慧鑰匙遺失或損壞，或是電池沒電時，機械鑰匙即可充當備援。可用來開啟座墊，手動輸入智慧鑰匙系統識別號碼，然後便可操作機車。（請參閱第 9-27 頁。）建議您將識別號碼註記下來，以防緊急之需。

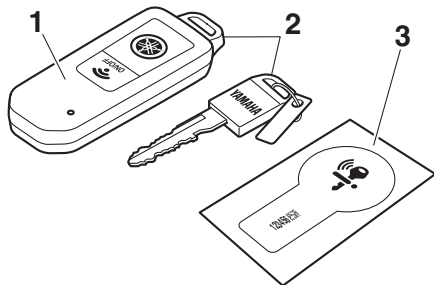

1. 智慧鑰匙
2. 機械鑰匙
3. 識別號碼卡

若是智慧鑰匙及機械鑰匙的識別號碼卡都遺失或損壞，亦無留下識別號碼的紀錄，就必須更換整個智慧鑰匙系統。

TCA21573

注意

智慧鑰匙有精密的電子元件。請注意以下事項，以防止可能出現的故障或損壞。

- 切勿將智慧鑰匙放置或貯存在置物箱中。智慧鑰匙可能會因為路面震動或過熱而損壞。
- 切勿掉落、彎曲、或讓智慧鑰匙受到強大撞擊。
- 切勿將智慧鑰匙浸在水中或其他液體中。
- 切勿將重物或過大壓力施加在智慧鑰匙上。
- 切勿將智慧鑰匙放置在直接暴露日曬、高溫或濕度高的地方。
- 切勿研磨或試圖修改智慧鑰匙。
- 請將智慧鑰匙保持遠離強大磁場及磁性物件，例如鑰匙圈、電視，及電腦。
- 請將智慧鑰匙遠離電子醫療設備。
- 切勿讓油類、拋光劑、汽油、或任何強烈的化學品滲入接觸到智慧鑰匙。智慧鑰匙本體可能會褪色或破裂。

註

- 智慧鑰匙電池的壽命大約是兩年，但是隨著操作條件的不同或將改變。
- 即使智慧鑰匙遠離機車且並未使用，智慧鑰匙電池仍會沒電。
- 若是智慧鑰匙持續接收無線電波，智慧鑰匙會迅速沒電。（例如，放置在如電視、收音機、或電腦等電氣產品附近時。）

當智慧鑰匙系統指示燈在開啟機車電源時，閃爍大約 20 秒；或是按下“ON/OFF”開關而智慧鑰匙指示燈並未亮起時，請即更換智慧鑰

匙電池。（請參閱第 4-4 頁。）更換智慧鑰匙電池以後，若是智慧鑰匙系統仍然無法操作，請前往山葉服務網檢查機車。

註

- 同一台機車最多可以註冊登記六把智慧鑰匙。有關備用的智慧鑰匙請洽山葉服務網。
- 若智慧鑰匙已遺失，請立即連絡山葉服務網，以防止機車被盜。

智慧鑰匙

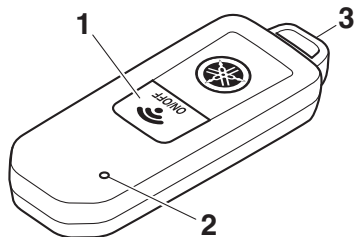

1. “ON/OFF” 開關
2. 智慧鑰匙指示燈
3. 機械鑰匙

開啟智慧鑰匙並且進入操作範圍內時，智慧鑰匙系統可以讓您無需插入機械鑰匙即可操作機車。

若智慧鑰匙關閉，即使智慧鑰匙在機車操作範圍內，仍無法操作機車。

透過短按“ON/OFF”開關可以查看鑰匙的目前狀態。

- 短閃：鑰匙開啟
- 長閃：鑰匙關閉

開啟或關閉智慧鑰匙

若要開啟或關閉智慧鑰匙，請按“ON/OFF”開關一秒鐘。智慧鑰匙指示燈將閃爍。若鑰匙短閃，表示鑰匙開啟。若鑰匙長閃，表示鑰匙關閉。

註

斷開電瓶後，或者如果機車已經約一週未通電，按下中央開關的“/LOCK”部分或使用智慧鑰匙可能無法開啟機車電源。在這種情況下，按下“ ON”開關開啟機車電源。

使用機械鑰匙

從智慧鑰匙本體拔出機械鑰匙。機械鑰匙使用後，請將其插回智慧鑰匙內。

更換智慧鑰匙電池

遇下列情況需更換電池。

- 機車電源開啟後，智慧鑰匙系統指示燈會閃爍數秒。
- 按下“ON/OFF”開關時智慧鑰匙指示燈並未亮起。

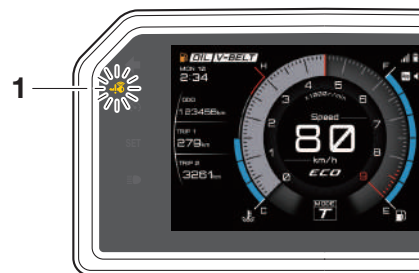

1. 智慧鑰匙系統指示燈 “ ”

警告

- 電池及其他可拆除零件，若不慎吞服會造成受傷。請將電池及其他可拆除零件遠離孩童。
- 切勿將電池直接暴曬於陽光下或其他熱源。

注意

- 更換電池時，切勿對智慧鑰匙施力過度。
- 切勿使用螺絲起子或其他堅硬物件強制打開鑰匙。

- 請小心避免防水條被污損。
- 切勿碰觸內部的迴路及端子。可能會造成故障。
- 確保電池正確安裝。確認電池正極“+”的方向。

更換智慧鑰匙電池

1. 將智慧鑰匙殼輕輕撬開。

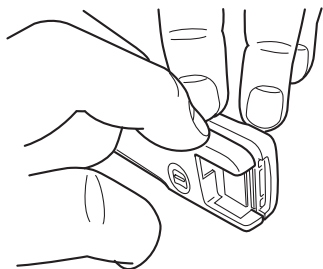

2. 取下電池蓋和 O 型環。

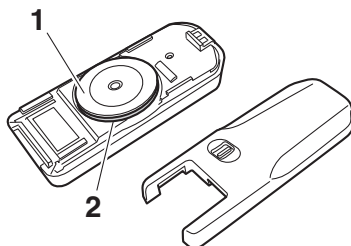

1. 電池蓋
2. O 型環
3. 取下電池。

註

依照當地法規將取下的電池進行處理。

4. 注意電池的極性，安裝時正“+”極向上，如圖所示。

指定的電池：
CR2025

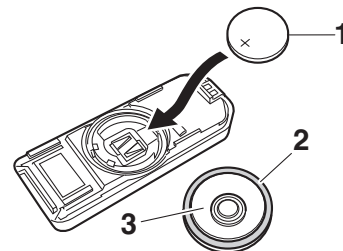

1. 電池
2. O 型環
3. 電池蓋
5. 安裝 O 型環和電池蓋。
6. 將智慧鑰匙殼輕輕扣上關緊。

開啟機車電源

1. 開啟智慧鑰匙並在操作範圍內，短按中央開關的“⏻/LOCK”部分。

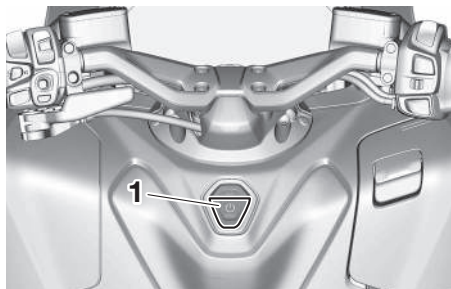

1. 中央開關的“⏻/LOCK”部分
2. 智慧鑰匙進行驗證時，蜂鳴器會響兩次，智慧鑰匙系統指示燈將短暫亮起。所有的鎖定將自動釋放。

註

- 若轉向舵依然鎖定且無法釋放，智慧鑰匙系統指示燈將慢速閃爍。輕輕將方向把手左右移動，協助釋放轉向舵鎖，然後再次按下中央開關的“⏻/LOCK”部分。
- 若主支架依舊鎖定且無法釋放，智慧鑰匙系統指示燈將慢速閃爍。將機車前後推動，協助釋放主支架鎖，然後再次按下中央開關的“⏻/LOCK”部分。

注意

若是方向把手鎖和主支架鎖無法釋放，智慧鑰匙系統指示燈將閃爍，請洽山葉服務網檢查智慧鑰匙系統。

3. 所有鎖定皆釋放後，機車電源隨即開啟。多功能顯示器將亮起。
4. 現在可發動引擎。（請見第 8-1 頁。）

註

- 斷開電瓶後，或者如果機車已經約一週未通電，按下中央開關的“⏻/LOCK”部分或使用智慧鑰匙可能無法開啟機車電源。在這種情況下，按下“⏻”開關開啟機車電源。
- 有關緊急模式以及不使用智慧鑰匙如何開啟機車電源的資訊，請見第 9-27 頁。

關閉機車電源

若要關閉機車電源並將運轉中的引擎熄火，短按中央開關的“⏻/LOCK”部分。

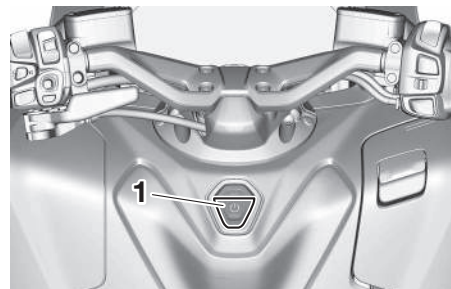

1. 中央開關的“⏻/LOCK”部分

智慧鑰匙進行驗證時，蜂鳴器會響一次，確認機車的電源已成功關閉，且汽油箱蓋門鎖的鎖定將解除。

註

- 騎士必須以手動方式關閉機車的電源。
- 即使智慧鑰匙移出智慧鑰匙系統的操作範圍之外，機車的電源也不會自動關閉。
- 機車在移動過程中，無法透過中央開關的“⏻/LOCK”部分關閉機車電源。

若智慧鑰匙未在操作範圍內或按下中央開關的“⏻/LOCK”部分時無法與機車通訊，機車電源將無法關閉，蜂鳴器將響 10 秒鐘（智

慧鑰匙系統指示燈也將閃爍)，以警示並未成功關閉電源。確認智慧鑰匙所在的位置及條件，再次嘗試關閉機車電源。

註

不使用智慧鑰匙，可以在智慧鑰匙系統指示燈閃爍時，再次按下中央開關的“⏻/LOCK”部分，關閉機車電源。

自動鎖定功能

用中央開關的“⏻/LOCK”部分將引擎熄火或機車電源從開啟切換為關閉後，汽油箱蓋門鎖的鎖定會釋放。兩分鐘後汽油箱蓋門鎖將再次鎖定。

如何鎖定轉向舵

關閉機車電源，將方向把手向左轉到底，然後按住中央開關的“⏻/LOCK”部分，直到轉向舵鎖定為止。

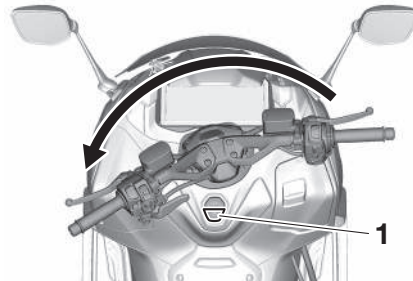

1. 中央開關的“⏻/LOCK”部分

註

- 若轉向舵正確鎖定，蜂鳴器會響一次。
- 若轉向舵並未正確鎖定，蜂鳴器會響三秒鐘，並且智慧鑰匙系統指示燈將閃爍。再一次將方向把手向左轉到底，然後再次按住中央開關的“⏻/LOCK”部分。
- 若以主支架停放機車，主支架也會同時鎖定。（請參閱 4-7 頁）

TWA14742



警告
機車行進當中切勿操作方向把手鎖。

如何鎖定主支架

將機車停放於堅固平坦的地面，然後使用主支架停放機車。按住中央開關的“⏻/LOCK”部分，直到主支架鎖定為止。

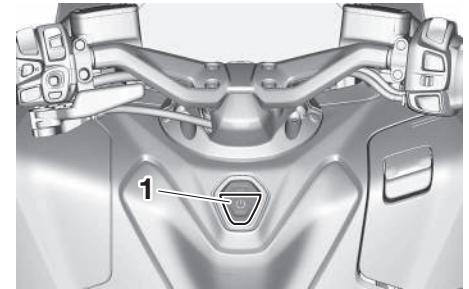

1. 中央開關的“⏻/LOCK”部分

註

- 若主支架正確鎖定，蜂鳴器會響一次。
- 若主支架並未正確鎖定，蜂鳴器會響三秒鐘，並且智慧鑰匙系統指示燈將閃爍。輕輕將機車前後推動，然後按住中央開關的“⏻/LOCK”部分。
- 若將把手向左轉到底時主支架鎖定，把手也會同時鎖定。（請參閱 4-7 頁）

開啟 / 關閉汽油箱蓋

開啟汽油箱蓋

1. 在機車電源關閉的 2 分鐘內拉起汽油箱蓋門鎖。

4

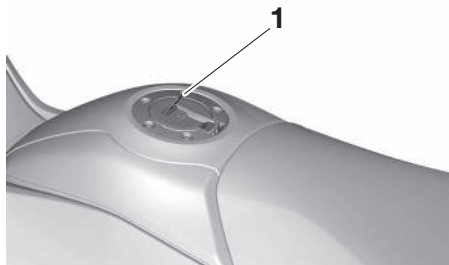

1. 汽油箱蓋門鎖
2. 即可開啟汽油箱蓋。



註

- 在機車電源關閉後 2 分鐘內，汽油箱蓋將鎖定。在這種情況下，拉起汽油箱蓋門鎖，進行智慧鑰匙系統驗證。
若想要在 2 分鐘自動上鎖前手動鎖定汽油箱蓋，請使用轉向舵鎖或主支架鎖（亦可鎖定汽油箱蓋）。
- 再次拉起門鎖，開啟汽油箱蓋。

關閉汽油箱蓋

將汽油箱蓋推回原位即可。

註

- 若在汽油箱蓋或外蓋開啟的狀態下開啟電源，蜂鳴器會鳴響。關閉汽油箱蓋或 30 秒之後，蜂鳴器將停止鳴響。
- 在短時間內連續操作 5 次之後，汽油箱蓋將鎖定，並且智慧鑰匙指示器將閃爍 3 秒。鎖定狀態將於最後一次操作後 5 分鐘釋放。

TWA21301

警告

操作機車之前，請確定汽油箱蓋已確實關上。
汽油外漏易引發火災意外。

座墊打開及關閉

打開座墊

1. 使用主支架停放車輛。
2. 開啟智慧鑰匙並在操作範圍內，短按中央開關的“SEAT”部分。

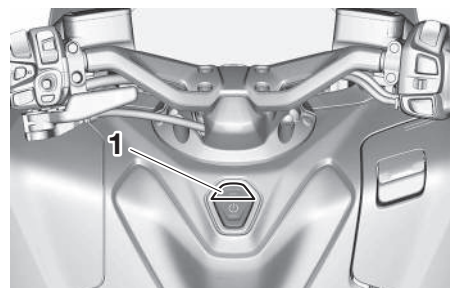

1. 中央開關的“SEAT”部分
3. 智慧鑰匙進行驗證時，座墊鎖將釋放。
4. 將座墊往上打開。

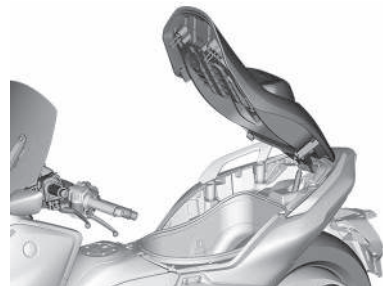

TWA21311



警告

請勿在機車移動過程中操作中央開關的“SEAT”部分。

關上座墊

將座墊往下闔上，然後往下壓固定。

註

- 打開座墊後，置物箱燈保持亮起兩分鐘。
- 出發前確認座墊正確關閉。
- 在緊急情況下，座墊可以用機械鑰匙打開。

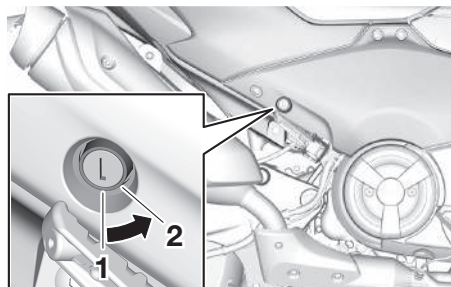

1. 上鎖
2. 打開

智慧型手機連接系統

TAU96128

智慧功能（通訊控制單元）

TWA21412

警告

- 騎乘時未能加以注意可能導致死亡或嚴重受傷。務必將眼神和思想專注於路面，集中精力騎乘。
- 請先停下機車，再更改設定。
- 騎乘時更改設定，會使騎士分心而增加發生意外的風險。
- 騎乘時切勿鬆開方向把手。
- 盡量將音量大小調低，以保持對周圍環境的警覺性並確保安全。

本機車配備智慧型手機連接系統，可讓您透過通訊控制單元（CCU）與智慧型手機連線，從而使用廣泛的智慧功能套件。

連線類型：	智慧功能：
藍牙	GPS 導航（聲音路線導引）（請參閱 5-7 頁）
	電話（請參閱 5-8 頁）
	音訊播放器（請參閱 6-17 頁）
MyRide-Link APP（藍牙）	通知（請參閱 6-18 頁）
	GPS 導航（請參閱 5-7 頁）
	天氣（請參閱 6-18 頁）
	時鐘（請參閱 6-20 頁）
Wi-Fi 或 USB	語言（請參閱 5-2 頁）
	GPS 導航（地圖）（請參閱 5-7 頁）

註

- 視您的智慧型手機而定，某些功能可能無法使用。
- 某些國家不支援 Wi-Fi 連線。在這種情況下，Wi-Fi 相關選單項目會顯示為灰色。
- 機車電源開啟後，CCU 會花費約 30 秒的時間啟動。在此期間，智慧功能將無法使用，並在選單系統中顯示為灰色。
- 中斷連接 / 重新連接電瓶時，CCU 會花費約 1 分鐘的時間啟動。



可透過主螢幕底部的彈出式選單系統存取智慧功能（請見第 6-11 頁）。選單系統及所有相關功能皆使用操縱桿 / 首頁按鈕“”進行控制（請見第 6-2 頁）。



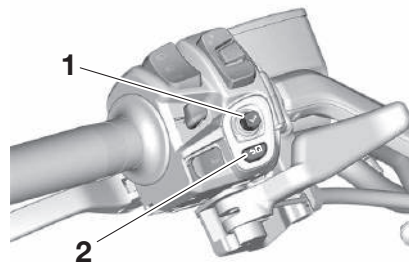

首先，請閱讀如何操作操縱桿 / 首頁按鈕“” / 彈出式選單系統的相關說明，然後必須完成智慧型手機與 CCU 的初始設定與連線。

操縱桿 / 首頁按鈕





1. 操縱桿
2. 首頁按鈕 “”

本手冊使用下列術語說明操縱桿 / 首頁按鈕的使用方法：

短按首頁按鈕“  ”	短按首頁按鈕
長按首頁按鈕“  ”	按住首頁按鈕 1 秒鐘
短按確定“  ”	直接向內短按操縱桿
長按確定“  ”	直接向內長按操縱桿 1 秒鐘
操作操縱桿	上下左右移動操縱桿

若要從主螢幕開啟彈出式選單：

- 短按首頁按鈕“”
- 左右操作操縱桿
- 短按確定“”

選單系統操作：

- 左右上下操作操縱桿，可選擇及調整選單項目。
- 短按確定“✓”可執行選取。
- 短按首頁按鈕“→□”可返回上一個畫面。
- 長按首頁按鈕“→□”可關閉選單系統。

註

- 當箭頭“↖”出現反白顯示選單項目時，沿箭頭方向操作操縱桿將會調整反白顯示的功能。
- 某些選單頁面有上一頁箭頭“<”。如果有，向左操作操縱桿可返回上一個畫面。
- 某些選單項目的旁邊有下一頁箭頭“>”。在項目反白顯示的狀態下，向右操作操縱桿或按下確定“✓”可開啟該模組。

MyRide-Link APP



需要使用 MyRide-Link APP 完成 CCU 與智慧型手機之間的連線，尤其是用於導航、SNS 通知及天氣時更為如此。

此外，還包括下列功能與特性。

- 語言設定
- 選擇哪些 APP 可以向機車傳送通知（僅限 android）
- 音量控制（僅限 android）
- 在選單系統的“App Applications”畫面中對應用程式圖示進行排序。
- 最近一次停車位置的地圖

註

- MyRide-Link 的使用受您同意 MyRide-Link 使用條款之約束。
- MyRide-Link APP 可能並非適用於所有智慧型手機或 OS（作業系統）版本。
- 導航及其他功能的 GPS 存取權限需要在您的智慧型手機裝置中設定為“Always allow”。
- 各智慧型手機的操作方式不盡相同；請參考您個人裝置有關連線、藍牙探索、APP 權限及其他設定的指示。

初始設定

使用智慧功能：

1. 透過藍牙將智慧型手機與 CCU 配對 / 連線。
2. 在您的智慧型手機上下載 / 安裝 MyRide-Link APP。在應用程式商店搜尋此 APP。完成安裝，並將其與 CCU 配對 / 連線。
3. 若要使用導航系統，請透過 Wi-Fi 或 USB 連接智慧型手機。
4. 若要使用音訊 / 電話 / 導航系統，請將藍牙耳機與 CCU 配對。

藍牙配對 / 連線

TCAN0150

注意

下列情況可能導致藍牙連線無法正常運作。

- 在暴露於強烈無線電波或其他電磁雜訊的場所。
- 鄰近設施會發出強烈的無線電波（電視或無線電塔、發電廠、廣播站、機場等）。

1. 設定智慧型手機的藍牙，使其可供探索。
2. 在選單系統中，導覽至：“App Applications” → “Settings (設定)” → “Connections (連線)” → “Bluetooth” → “Search device (搜尋裝置)” → “Smartphone (智慧型手機)”。

智慧型手機連接系統

一段時間之後，您的智慧型手機名稱應該會顯示在偵測到的附近裝置清單中。從清單中選擇您的裝置。

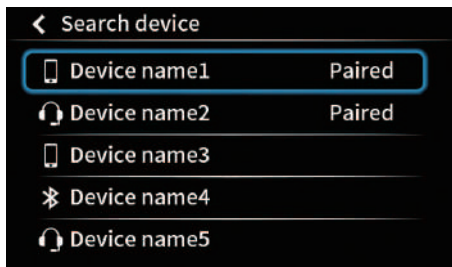

3. 您的智慧型手機應該會顯示藍牙配對請求，同時會顯示一個與機車螢幕上顯示相符的密碼。在您的智慧型手機上接受配對請求。

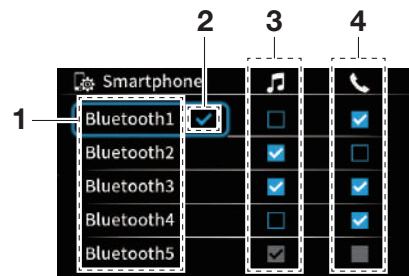
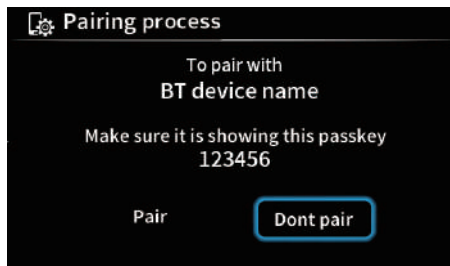

1. 裝置名稱
2. 目前已連線
3. 音訊連接
4. 電話連接

註

- 您亦可透過導覽至選單系統中的 “Applications” → “Settings (設定)” → “Connections (連線)” → “Bluetooth” → “Make system discoverable (將系統設定為可探索)” ，然後在智慧型手機的藍牙設定中搜尋機車的 CCU 名稱來進行配對。機車的 CCU 名稱將會以下列格式顯示：“LB# + 10 位數號碼”。
- 將系統設定為可供探索之後，必須在 3 分鐘內將智慧型手機連線至 CCU，否則連線嘗試將會失敗。

4. 現在機車螢幕上將顯示兩個選項：“Pair (配對)” / “Don't pair (不要配對)”。選擇 “Pair (配對)”，即完成藍牙連線。機車螢幕將轉換為 “Paired device list (已配對裝置清單)”，您的智慧型手機裝置名稱會列在其中。

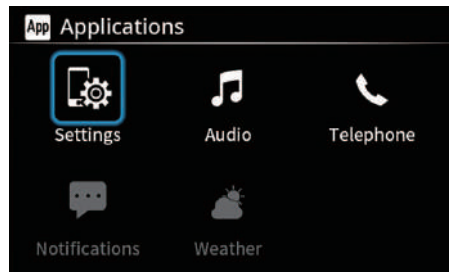

建立藍牙連線後，電話與音訊功能將啟用。

註

- 您的智慧型手機會顯示與機車共用聯絡人資訊的請求。如果您拒絕將資料上傳至 CCU，可以稍後再上傳。
- 如果刪除智慧型手機中的藍牙配對記錄，那麼也必須刪除 “Paired device list (已配對裝置清單)” 中對應的配對記錄，才能再次配對。
- 如果刪除 “Paired device list (已配對裝置清單)” 中的藍牙配對記錄，那麼也必須刪除智慧型手機中對應的配對記錄，才能再次配對。

MyRide-Link 配對 / 連線

1. 確定機車已透過藍牙與智慧型手機連線。
2. 在選單系統中，導覽至：“App Applications” → “Settings (設定)” → “Connections (連線)” → “Pairing with the MyRide Link (與 MyRide Link 配對)”。

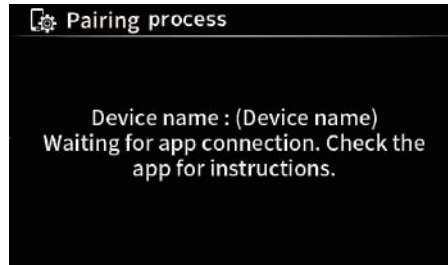

機車的 CCU 名稱將會以下列格式顯示：“LB# + 10 位數號碼”。

註

開啟 “Pairing with the MyRide Link (與 MyRide Link 配對)” 之後，必須在 60 秒內與 APP 連線，否則將發生錯誤。如果出現故障，請再次嘗試配對。

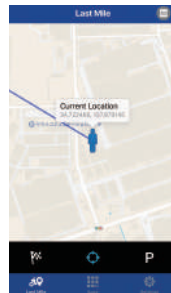

3. 在 MyRide-Link APP 上，開啟 “Settings (設定)”，然後開啟 “Vehicles (車輛)”。選擇畫面右上角的 “+”，您的機車 CCU 名稱會顯示在清單中。

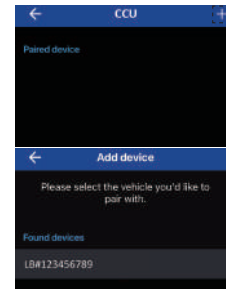

4. 當點選 CCU 名稱時，藍牙配對請求將顯示在智慧型手機上。接受請求，現在 MyRide-Link APP 應該已與 CCU 配對及連線。

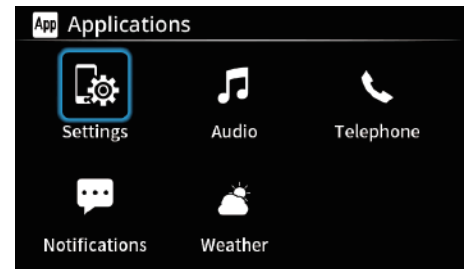

智慧型手機連接系統

建立 MyRide-Link 與 CCU 之間的連線後，通知與天氣功能將啟用。

註

- 將機車與 MyRide-Link APP 配對時，語言會變更為在 MyRide-Link 中選取的語言。初次安裝時，APP 會使用智慧型手機的系統語言。如果 CCU 不支援該語言，則會自動選取英文。
- 如果刪除了智慧型手機或 CCU 中的藍牙配對記錄，那麼也必須刪除 MyRide-Link APP 中的配對記錄，才能再次配對。
- 配對之後，當建立藍牙連線時 MyRide-Link APP 會自動開啟，而且會自動連線至 CCU (僅限 android)。

Wi-Fi 連線

1. 在選單系統中，導覽至：“ Applications” → “Settings (設定)” → “Connections (連線)” → “Wi-Fi hotspot (Wi-Fi 熱點)”。



2. 開啟 “Wi-Fi hotspot password (Wi-Fi 熱點密碼)” 。您可以使用現有預設密碼，也可以建立自己的密碼。密碼長度必須至少為 8 位數。預設密碼為隨機。

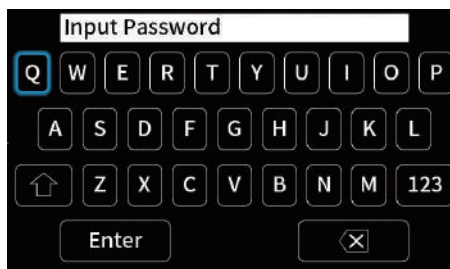

3. 確定藍色勾號顯示在 “Wi-Fi hotspot (Wi-Fi 熱點)” 項目中，熱點名稱將以下列格式顯示：“LB# + 10 位數號碼”。

4. 透過智慧型手機的 Wi-Fi 設定搜尋熱點，然後使用密碼連線。機車螢幕將從 “No device connected. (沒有連接任何裝置。)” 變更為 “Device connected. (裝置已連線。)”。

註

某些國家可能不支援 Wi-Fi。如果遇到這種情況，請改為使用 USB 連接。

USB 連接

透過前置物箱內的 USB 插孔連接智慧型手機。(請參閱 6-34 頁)

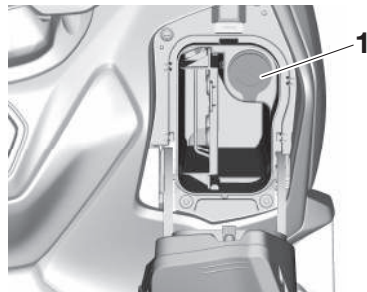

1. USB 插孔

注意

請小心避免損壞 USB 插孔。

TCA27740

藍牙耳機配對

1. 設定耳機的藍牙，使其可供探索。
2. 在選單系統中，導覽至：“[App] Applications” → “Settings (設定)” → “Connections (連線)” → “Bluetooth” → “Search device (搜尋裝置)” → “Headset (耳機)”。

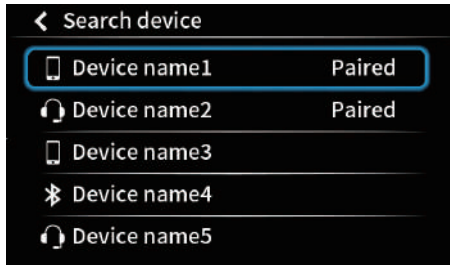

一段時間之後，您的耳機裝置名稱應該會顯示在可用裝置清單中。從清單中選擇您的裝置。

3. 選擇配對為騎士或乘客耳機。

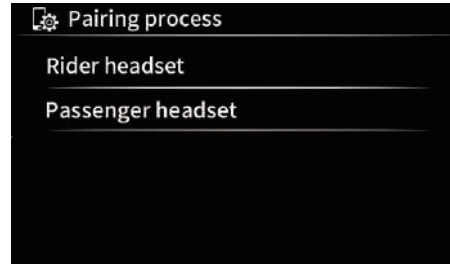

此時，某些耳機機型可能需要您輸入 PIN 碼。

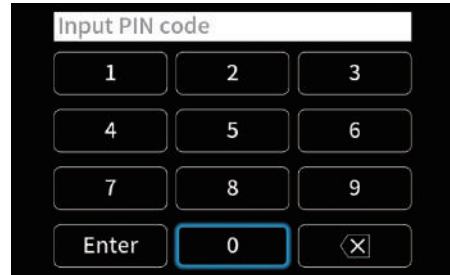

連線之後，螢幕會切換至 “Paired device list (已配對裝置清單)”，而且會顯示耳機圖示 “🎧”。

註

配對之後，可於 “Paired device list (已配對裝置清單)” 中在騎士與乘客之間切換耳機。(請參閱 6-14 頁)

智慧型手機連接系統

導航系統：Garmin Motorize

TAU96116

TWA21401

警告

- 操作導航系統之前，務必停下機車。
- 務必將眼神和思想專注於路面，集中精力騎乘。



本機車配備導航系統，可以提供視覺與聲音（需要使用藍牙耳機）路線導引。若要使用導航系統，首先，您必須從智慧型手機的應用程式商店下載 Garmin Motorize APP，然後註冊其付費服務。

導航還需要進行以下操作：



- 透過 Wi-Fi 或 USB 將智慧型手機連接至 CCU
- 透過藍牙連接 MyRide-Link APP
- 透過藍牙連接耳機（聲音路線導引）

註

- Garmin Motorize APP 的使用受您同意 Garmin Motorize 使用條款之約束。
- 對使用 Garmin Motorize APP 所造成的任何損壞，山葉概不負責。
- 請注意，需要付費（可免費試用 30 天）。
- 智慧型手機必須保持解鎖狀態，而且 Garmin Motorize APP 必須保持在前景，才能確保手機不進入睡眠（鎖定）狀態。如果其他 APP 的功能使 Garmin Motorize APP 移至背景（通話、警報等），手機可能會進入睡眠（鎖定）狀態，而導航可能會停止。
- Garmin Motorize APP 的 GPS 存取權限必須在您的智慧型手機設定中設定為 “Always allow”。
- Garmin Motorize APP 可能並非適用於所有智慧型手機或 OS（作業系統）版本。
- 透過 USB 連接時，iOS 智慧型手機不需要 MyRide-Link APP 亦可使用導航系統。

導航系統使用方法：

導航系統使用操縱桿 / 首頁按鈕進行控制：

- 長按首頁按鈕 “” 可從主螢幕進入導航系統。
- 短按確定 “” 可開啟導航系統選單。
- 上下操作操縱桿，可控制地圖縮放。

- 長按首頁按鈕 “” 可結束導航並返回主螢幕。

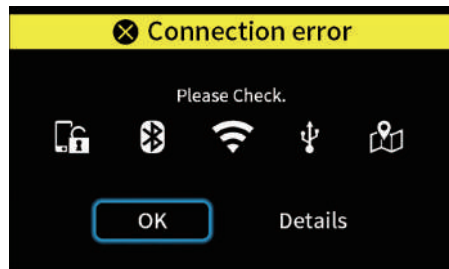

如果導航系統無法連線至 Garmin Motorize APP，會顯示此錯誤畫面。於 “OK（確定）” 上短按確定 “” 可繼續。

TAU96138

電話

本機車配備電話功能，可以發揮智慧型手機與藍牙耳機的功用。若要使用此功能，必須將智慧型手機與藍牙耳機配對，並將其連線至 CCU（請見第 5-2 頁）。電話功能使用操縱桿 / 首頁按鈕進行控制（請見第 6-2 頁）。

接到電話：



當連線的智慧型手機接到電話時，會透過連線的耳機播放鈴聲，並且螢幕底部會顯示電話功能。在綠色的電話圖示上短按確定“✓”可接聽電話。通話期間，通話中指示器圖示“☎”將顯示在主螢幕頂部。

註

當來電鈴聲響起時，可以透過上下操作操縱桿來調整鈴聲音量。

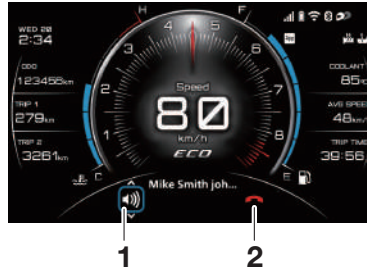

1. 音量
2. 結束通話

反白顯示音量圖示並上下操作操縱桿，可調整通話音量。反白顯示結束通話圖示並短按確定“✓”可掛斷電話。

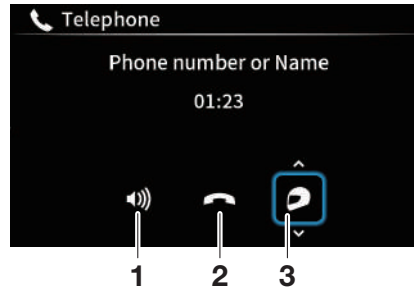

1. 調整通話音量
2. 結束通話
3. 在藍牙耳機 / 智慧型手機裝置之間切換通話音訊輸出

開啟彈出式選單將會隱藏螢幕底部的電話功能，但可導覽至選單系統中的“☎ Telephone (電話)”再次存取。通話時，可導覽至選單系統中的“[App] Applications” → “Telephone (電話)”存取全螢幕通話功能。（請參閱 6-17 頁）

註

使用首頁按鈕“>”關閉目前通話畫面將會結束通話。

反白顯示音量圖示並上下操作操縱桿，可調整通話音量大小。反白顯示結束通話圖示並短按確定“✓”可掛斷電話。

撥打電話：

1. 在選單系統中，導覽至：“[App] Applications” → “Telephone (電話)”。如果並未通話，會顯示最近聯絡人清單。反白顯示聯絡人並短按確定“✓”可開始通話，此時螢幕會轉換為目前通話功能。

智慧型手機連接系統

5

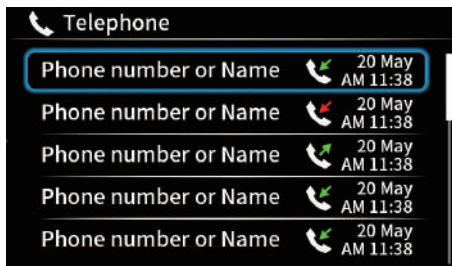

- 您亦可直接在智慧型手機上撥打電話，電話功能會顯示在機車螢幕底部。通話聲音會透過已連線的藍牙耳機進行播放。

註

如果聯絡人資訊尚未從智慧型手機共用至 CCU，則最近聯絡人清單中只會顯示連接智慧型手機後所發生通話事件的電話號碼。

TWA21420

警告

- 請勿在機車行進過程中使用智慧型手機。
- 騎乘時切勿鬆開方向把手。
- 務必將眼神和思想專注於路面，集中精力騎乘。
- 盡量將音量大小調低，以保持對周圍環境的警覺性並確保安全。

TAU96882

連線故障排除

如果在智慧型手機、MyRide-Link APP、Garmin Motorize APP 及 / 或 CCU 之間發生連線錯誤，會顯示以下畫面。

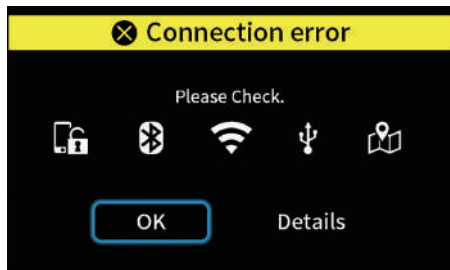

選擇“Details (詳細資料)”，按照畫面指示檢查連線狀態。

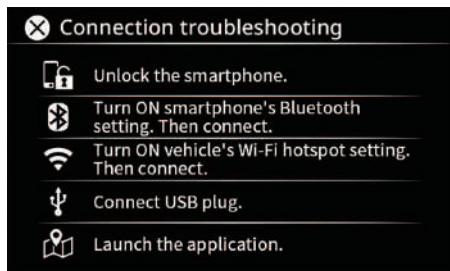

如果錯誤仍然存在，請嘗試下列步驟：

- 關閉機車電源。等待 30 秒後，再次開啟機車電源。
- 斷開 USB 插頭。等待 10 秒後，再次連接 USB 插頭。
- 關閉智慧型手機的藍牙。然後再次開啟。
- 刪除智慧型手機與 CCU 中的藍牙配對資訊以再次配對。
- 重新啟動 MyRide-Link APP 與 Garmin Motorize APP。

把手開關

左

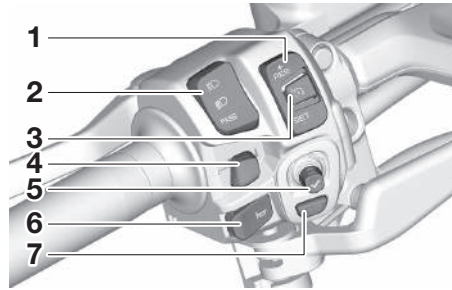

1. 定速控制設定開關 “RES+/SET-” (TMAX XP560D)
2. 遠近光燈 / 超車燈開關 “ / / PASS”
3. 定速控制電源開關 “” (TMAX XP560D)
4. 方向燈開關 “ / ”
5. 操縱桿
6. 喇叭開關 “”
7. 首頁按鈕 “”

TAU66058

右

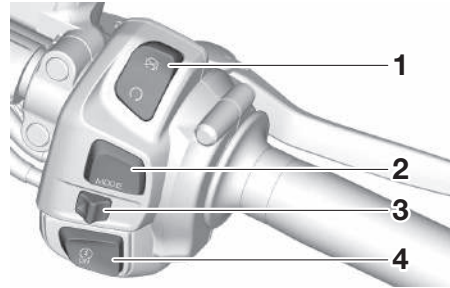

1. 引擎熄火開關 “ / ”
2. 行車模式開關 “MODE”
3. 警示開關 “”
4. 電源開啟 / 起動開關 “ / ”

TAU54203

遠近光燈 / 超車燈開關 “ / / PASS”

將開關切換至 “” 為遠光燈，切換至 “” 為近光燈。

若要閃遠光燈，於前燈開在近光燈時將開關往下推到 “PASS”。

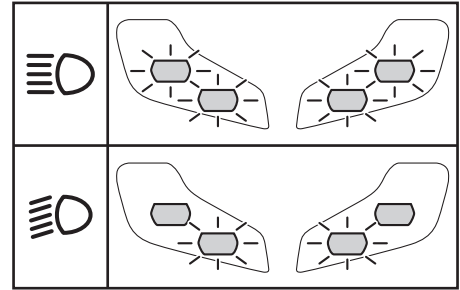

TAU66040

方向燈開關 “ / ”

若要打右轉方向燈，請將此開關推向 “”。若要打左轉方向燈，請將此開關推向 “”。放開後，開關將回到中央位置。若要取消方向燈，請在開關回到中央位置後將開關往內按。

TAU66030

喇叭開關 “”

按下開關可讓喇叭響起。

TAU97550

引擎熄火開關 “ / ”

起動引擎前，將開關切換至 “”。緊急狀況下可將開關切換至 “” 將引擎熄火，例如機車翻轉或油門線卡住時。





儀錶和各控制器功能

電源開啟 / 起動開關 “”

TAU95663

開啟智慧鑰匙且在操作範圍內，按下中央開關的“/LOCK”部分可開啟機車電源。然後在側支架收回並且作動前或後煞車時，按下此開關，使用起動馬達起動引擎。起動引擎之前的說明，詳見第 8-1 頁。

註

- TMAX XP560：當機車電源關閉時，按下“”開關可開啟機車電源。
- TMAX XP560D：當機車電源關閉時，按下“”開關可開啟機車電源。按住“”開關可開啟機車電源並啟動引擎。
- 按下中央開關的“/LOCK”部分時，如果電源未開啟，請嘗試使用“”開關。

TAU95651

警示開關 “”

機車電源開啟時，使用此開關可開啟警示燈（所有方向燈同時閃爍）。

警示燈通常是在緊急狀況時使用，或是當您將機車停放在交通危險處，用來警告其他駕駛員。只有當機車電源開啟時，才能開啟 / 關閉警示燈。

注意

引擎熄火時不要長時間點亮警示燈，以免電瓶沒電。

TCA10062

定速控制開關 (TMAX XP560D)

定速控制系統的解說，請見第 6-4 頁。

TAU84251

TAU84260

行車模式開關 “MODE”

行車模式的解說，請見第 6-23 頁。

TAU95874



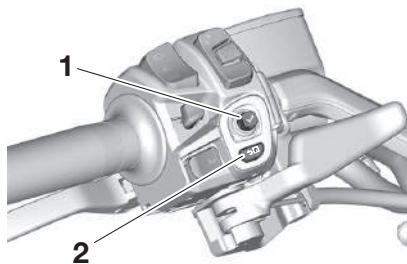

操縱桿與首頁按鈕

位於左方向把手上的操縱桿 / 首頁按鈕用於控制彈出式選單系統、導航系統以及機車資訊顯示。







1. 操縱桿
2. 首頁按鈕 “”



本手冊使用下列術語介紹相關操作：

短按首頁按鈕 “  ”	短按首頁按鈕
長按首頁按鈕 “  ”	按住首頁按鈕 1 秒鐘
短按確定 “  ”	直接向內短按操縱桿
長按確定 “  ”	直接向內長按操縱桿 1 秒鐘
操作操縱桿	上下左右移動操縱桿

主螢幕畫面：





- 上下操作操縱桿，可循環切換左側機車資訊顯示。（請參閱 6-9 頁）
- 長按確定 “” 可將所有聲音設為靜音 / 取消靜音。
- 左右操作操縱桿 / 短按首頁按鈕 “” / 短按確定 “”，可開啟彈出式選單。（請參閱 6-11 頁）
- 長按首頁按鈕 “” 可開啟導航顯示。（請參閱 5-7 頁）

選單系統操作：

- 左右上下操作操縱桿，可選擇及調整選單項目。
- 短按確定 “” 可執行選取。
- 短按首頁按鈕 “” 按鈕可返回上一個畫面。

- 長按首頁按鈕 “” 按鈕可關閉選單系統。

導航顯示器畫面：

- 短按確定 “” 可開啟導航系統選單。（請參閱 5-7 頁）
- 上下操作操縱桿，可控制地圖縮放。
- 長按確定 “” 可將所有音訊設為靜音/取消靜音。
- 左右操作操縱桿 / 短按首頁按鈕 “”，可開啟彈出式選單。
- 長按首頁按鈕 “” 可切換至主螢幕。（請參閱 6-6 頁）

指示燈及警告燈

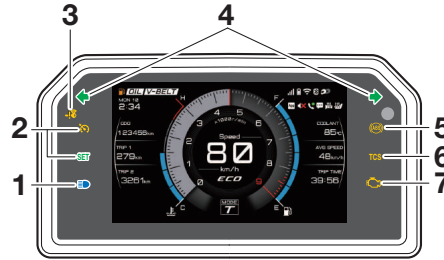

1. 遠光燈指示燈 “”
2. 定速控制指示燈 (TMAX XP560D)
3. 智慧鑰匙系統指示燈 “”
4. 方向指示燈 “” 與 “”
5. ABS 警告燈 “”
6. 循跡控制系統指示燈 “”
7. 引擎故障警告燈 “”

方向指示燈 “” 與 “”

當指示燈對應的方向燈閃爍時，各自指示燈將閃爍。

遠光燈指示燈 “”

開啟前燈的遠光燈時，這個指示燈會亮起。

TAU77127

TAU95680

定速控制指示燈 (TMAX XP560D)

有關這些指示燈的解說，請見第 6-4 頁。

TAU89430

引擎故障警告燈 “”

偵測到引擎或其他機車控制系統問題時，此警告燈會亮起。若發生此狀況，請交由山葉服務網檢查車上診斷 (OBD) 系統。

註

機車電源開啟時，此燈應會亮起數秒，然後熄滅。否則應交由山葉服務網進行檢查。

6

TAU89620

ABS 警告燈 “”

偵測到 ABS 發生問題時，此警告燈會亮起。（請參閱 6-25 頁）

機車電源開啟時此燈會亮起，並在行駛速度達到 10 km/h 後熄滅。如果警告燈：

- 在機車電源開啟時未亮起
- 在車速達到 10 km/h 或以上時仍未熄滅
- 在騎乘時亮起或閃爍

防鎖死煞車系統可能運作不正常。請儘速交由山葉服務網檢查機車。

TWA17401

警告

若騎乘速度達到 10 km/h 後，ABS 警告燈並未熄滅，或是騎乘時警告燈亮起：

儀錶和各控制器功能

- 請特別注意，以避免緊急煞車時車輪可能鎖死。
- 請立即交由山葉服務網檢查機車。

註

機車以主支架立起將引擎加速時，ABS 警告燈可能會亮起，但並不表示有故障狀況。

TAU88931

循跡控制系統指示燈 “TCS”

循跡控制啟動時，此指示燈將會閃爍。

若循跡控制系統關閉，此指示燈將會亮起。（請參閱 6-26 頁）

註

機車電源開啟時，此燈應會亮起數秒，然後熄滅。如未亮燈，或一直亮燈，需交由山葉服務網檢查機車。

TAU78085

智慧鑰匙系統指示燈 “🔑”

機車與智慧鑰匙之間進行通訊時，以及執行特定的智慧鑰匙系統操作時，此指示燈會閃爍。如果智慧鑰匙系統發生錯誤，指示燈也會閃爍。

註

機車電源開啟時，此燈應會亮起數秒，然後熄滅。如未亮燈，或一直亮燈，需交由山葉服務網檢查機車。

定速控制系統 (TMAX XP560D)

TAU95591

定速控制系統可使機車維持設定為 50 km/h 以上的定速速度。

TWA20950

警告

- 不當使用定速控制系統可能會導致失控，從而引起車禍。在交通擁擠、天氣惡劣或在彎曲、濕滑、陡坡、粗糙或砂礫等道路上行駛時，不要啟動定速控制系統。
- 當上坡或下坡行駛時，定速控制系統可能無法維持設定的定速速度。
- 為防止意外啟動定速控制系統，請在不使用時關閉。確認定速控制系統指示燈 “🔑” 已熄滅。



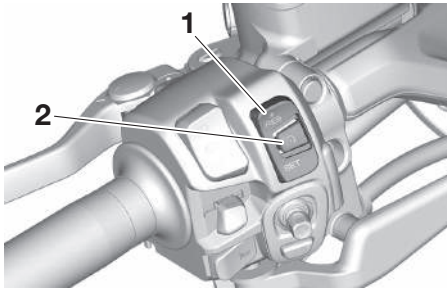

1. 定速控制系統指示燈 “🔑”
2. 定速控制設定指示燈 “SET”



1. 定速控制設定開關 “RES+/SET-”
2. 定速控制電源開關 “”

啟動定速控制系統

1. 按下定速控制電源開關 “” 以開啟系統。定速控制系統指示燈 “” 將亮起。
2. 按下定速控制設定開關的 “SET-” 一側以啟動定速控制系統。目前的行駛速度將變為設定的定速速度。定速控制設定指示燈 “**SET**” 將亮起。

調整設定的定速速度

定速控制系統運作時，按下定速控制設定開關的 “RES+” 一側可提高設定的定速速度，按下 “SET-” 一側可降低設定的速度。

註

每按一下設定開關，將以大約 2.0 km/h 的增減幅度變更速度。按住定速控制設定開關的 “RES+” 或 “SET-” 一側可連續提高或降低速度，直到釋放開關為止。

亦可手動操作油門來提高行駛速度。加速之後，可按下設定開關的 “SET-” 一側來設定新的定速速度。若未設定新的定速速度，放開油門握把時，機車將減速至先前設定的定速速度。

停用定速控制系統

執行以下任一項操作可取消設定的定速速度。此時 “**SET**” 指示燈將熄滅。

- 將油門握把往減速方向轉動超過關閉位置。

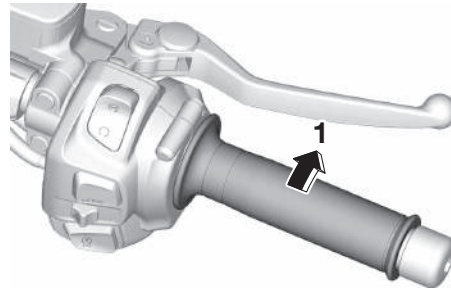

1. 減速方向
- 作動前或後煞車。

註

一旦定速控制系統停用後，行駛速度將減慢；除非轉動油門握把。

使用恢復功能

按下定速控制設定開關的 “RES+” 一側以重新啟動定速控制系統。行駛速度將恢復到先前設定的定速速度。此時 “**SET**” 指示燈將亮起。

TWA16351





警告

當先前設定的定速速度對於當前騎乘的環境而言是過高時，如使用恢復功能是危險的。

6

關閉定速控制系統

按下定速控制電源開關 “” 以關閉定速控制系統。“” 指示燈和 “**SET**” 指示燈都將熄滅。

註

每次關閉定速控制系統或機車電源後，先前設定的定速速度便會清除。除非設定新的定速速度，否則無法使用恢復功能。

自動停用定速控制系統

定速控制系統採用電子控制，並與其他控制系統連結。定速控制系統會在下列情況下自動停用：

儀錶和各控制器功能

- 定速控制系統無法維持設定的定速速度（例如在爬升陡坡時）。
- 偵測到車輪打滑或車輪空轉。（此時若循跡控制系統開啟，循跡控制功能將會作用。）
- 引擎熄火開關設定到“”位置。
- 引擎熄火。
- 側支架放下。

如果定速控制系統自動停用，“”指示燈將熄滅且“SET”指示燈將閃爍 4 秒。

如果定速控制系統已自動停用，請停車並確認機車運轉條件良好，然後再繼續行駛。

在陡峭的道路上行駛時，定速控制系統可能無法維持設定的定速速度。

- 當上坡時，實際的行駛速度可能低於設定的定速速度。此時請操作油門加速到所需的行駛速度。
- 當下坡時，實際的行駛速度可能高於設定的定速速度。此時無法使用設定開關來調整設定的定速速度。欲降低行駛速度，請作動煞車。作動煞車時，定速控制系統將停用。

顯示器

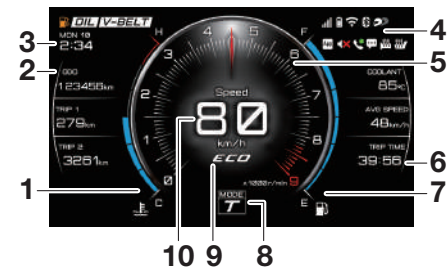

1. 冷卻液溫度錶
2. 左側機車資訊顯示
3. 時鐘
4. 指示器圖示
5. 轉速錶
6. 右側機車資訊顯示
7. 汽油錶
8. 行車模式顯示器
9. 環保指示燈“ECO”
10. 速度錶

註

- 此機車採用薄膜電晶體液晶顯示器（TFT LCD），可在各種光線條件下提供優良對比度與易讀性。但由於該技術的原生特性，少數像素無效乃屬正常現象。
- 顯示單位可切換為公里或英里及攝氏溫度或華氏溫度。（請參閱 6-21 頁）

TAU96845

最小化顯示視圖（選單系統 / 導航開啟時）



1. 冷卻液溫度錶
2. 時鐘
3. 機車資訊顯示常用列表
4. 速度錶
5. 行車模式顯示器
6. 指示器圖示
7. 汽油錶

當選單系統或導航功能開啟時，主螢幕上的資訊會重新配置，如圖所示。

時鐘

時鐘為 12 小時制。時鐘會根據已連線的智慧型手機自動更新，或者您亦可在“ Machine Settings” → “Clock” 中手動設定。（請參閱 6-20 頁）

速度錶

速度錶顯示騎乘的速度。

引擎轉速錶

引擎轉速錶顯示透過量測曲軸的旋轉速度來確定引擎轉速，以每分鐘轉速 (r/min) 表示。

TCA10032

注意

操作引擎時請避免進入引擎轉速錶紅色區。

紅色區：8300 r/min 及以上

汽油錶

汽油錶會顯示油箱內的汽油量。油位下降時，汽油錶的顯示區段會由“F”（滿）往“E”（空）逐漸消失。最後一個區段開始閃爍時，請盡速加油。

冷卻液溫度錶

冷卻液的溫度會隨著天氣和引擎負載而改變。如果冷卻液的溫度超過限制，冷卻液溫度錶會開始閃爍。如果出現這種情況，請停下機車讓引擎冷卻。（請參閱 9-26 頁）

指示器圖示



油位偏低指示器圖示 “”

當汽油箱內剩下大約 2.7 L 的汽油時，此圖示會亮起。

機油更換指示器圖示 “”

此圖示會在最初 1000 km 時亮起，之後會每 5000 km 亮起一次。（請參閱 6-20 頁）

V 型皮帶更換指示器圖示 “”

此圖示會每 20000 km 亮起一次。（請參閱 6-20 頁）

網路連線指示器圖示 “”

此圖示指示所連接智慧型手機的網路連線狀態。

圖示熄滅：未連接智慧型手機。

：已連接智慧型手機，但沒有網路連線。

：已連接智慧型手機，且有網路連線。圖示中的區段表示訊號強度。

智慧型手機電池電量指示器圖示 “”

此圖示指示所連接智慧型手機的電池電量。

圖示熄滅：未連接智慧型手機。

：中間條上下移動以指示電池電量。

：已透過 USB 連接智慧型手機。

Wi-Fi 連線指示器圖示 “”

此圖示指示 Wi-Fi 連線狀態。

圖示熄滅：機車的 Wi-Fi 功能已停用。

：Wi-Fi 功能已啟用，但未與智慧型手機連線。

：已透過 Wi-Fi 與智慧型手機連線。

藍牙連線指示器圖示 “”

此圖示指示藍牙連線狀態。

圖示熄滅：機車的藍牙功能已停用。

：機車藍牙已啟用，但未與智慧型手機連線。

：已與智慧型手機連線。

耳機指示器圖示 “”

如果藍牙耳機已與機車連線，此圖示會亮起。

如果在騎士與乘客連線之間切換耳機，並且同時連線了兩個耳機，此圖示會改變。

儀錶和各控制器功能

MyRide-Link APP 指示器圖示 “App”

當 MyRide-Link APP 成功與機車連線後，此圖示會亮起。

App：當所連接的智慧型手機過熱時，此圖示會變為黃色。

註

如果多功能儀錶與 CCU 之間發生通訊錯誤，此圖示將閃爍。

聲音靜音指示器圖示 “dX”

此圖示表示聲音是否為靜音。

電話指示器圖示 “☎” / “☎”

當有進行中的通話時，此圖示呈綠色，當有最近未接來電時，此圖示呈紅色。當在選單系統的 “App Applications” → “Telephone (電話)” 開啟最近聯絡人清單時，未接來電圖示會消失。

通知指示器圖示 “App”

當所連接的智慧型手機收到 SNS、電子郵件或其他通知時，此圖示會亮起。之後，此圖示會保持亮起狀態，直到您關閉機車電源或導覽至選單系統的 “App Applications” → “Notifications (通知)” 查閱通知為止。

註

- 只有透過 MyRide-Link 將智慧型手機與 CCU 連線後，才能正常使用此功能。
- 必須在智慧型手機上授予 MyRide-Link APP 存取通知的權限。

握把加熱器指示器圖示 “☎” (如果有配備的話)

可於引擎運轉時使用此握把加熱器。有 3 個可自訂的溫度預設值，自訂範圍在 10 個不同的溫度等級之間。(請見第 6-19 頁。)

圖示會顯示目前的溫度設定：

圖示熄滅：握把加熱器關閉。

☎：低預設值

☎：中預設值

☎：高預設值

注意

- 使用握把加熱器時務必戴上手套。
- 切勿在暖和天氣使用握把加熱器。
- 如果方向把手握把或油門握把磨耗或損壞，請停止使用握把加熱器並更換握把。

座墊加熱器指示器圖示 “☎” (如果有配備的話)

可於引擎運轉時使用此座墊加熱器。有 3 個可自訂的溫度預設值，自訂範圍在 10 個不同的溫度等級之間。(請見第 6-19 頁。)

圖示會顯示目前的溫度設定：

圖示熄滅：座墊加熱器關閉。

☎：低預設值

☎：中預設值

☎：高預設值

TCA27900

注意

- 使用座墊加熱器時，務必穿著蓋住臀部和腿部的保護衣物。
- 如果環境溫度為 20 °C 或以上，請勿將座墊加熱器設定為高設定。
- 如果座墊磨耗或損壞，請停止使用座墊加熱器並更換座墊。

環保指示燈

車輛以環保省油的方式運轉時，這個指示燈會亮起。車輛停止時，指示燈會熄滅。

註

請參考以下各項，降低油耗：

- 避免加速時，達到高引擎速度。
- 定速行駛。

- 選取適合車速的變速檔位。

行車模式顯示器

此顯示器顯示所選的行車模式：“S” 運動或“T” 旅行。（請參閱 6-23 頁）

機車資訊顯示



1. 左側機車資訊顯示
2. “i” Vehicle Info
3. 右側機車資訊顯示

機車資訊顯示分為兩部分，分別位於主螢幕上的速度錶 / 引擎轉速錶側。提供下列資訊：

- 空氣溫度（AIR）
- 冷卻液溫度（COOLANT）
- 平均速度（AVG SPEED）
- 行程計時器（TRIP TIME）
- 平均油耗（AVG FUEL）
- 瞬時油耗（CRNT FUEL）
- 里程錶（ODO）

- 兩個區間計程錶（TRIP 1 / TRIP 2）
- 預估行駛範圍（RANGE）
- 汽油備用計程錶（TRIP F）

在左側螢幕上，每次只會顯示 3 個項目。上下操作操縱桿可循環切換可視項目。右側螢幕包含三個常用列表項目，可導覽至選單系統中的“Machine Settings” → “Vehicle Info” 予以自訂。（請參閱 6-21 頁）

三個常用列表項目也可以每次一個的形式顯示在導航畫面及其他選單畫面的頂部。



1. 機車資訊顯示常用列表

進入導航畫面後，反白顯示選單系統中的“i” Vehicle Info”，然後上 / 下操作操縱桿，可循環切換顯示在螢幕頂部的資訊顯示常用列表。

註

如果未連接 Garmin Motorize，機車資訊常用列表無法在最小化顯示視圖中循環切換，但可以導覽至選單系統中的“Machine Settings” → “Vehicle Info” 進行變更。

重設資訊顯示項目



1. 選擇選單系統中的“i” Vehicle Info”。（請參閱 6-11 頁）
2. 圖示周圍會顯示四個箭頭，左側的最上方顯示項目會反白顯示為藍色，“Push ✓ to Reset” 會顯示在“i” 下方。顯示項目可使用操縱桿進行選擇。
3. 如果反白顯示為藍色的項目可以重設，項目值將閃爍，並會顯示“Push ✓ to Reset”。在閃爍時短按確定，會顯示“是” / “否” 請求。選擇“是”，項目即會重設。

儀錶和各控制器功能

註

如果顯示項目無法重設，“Push ✓ to Reset”會顯示為灰色。機車資訊顯示項目可以使用“All Reset”功能進行重設。（請參閱6-22頁）

空氣溫度（AIR）

顯示從 -9 °C 到 50 °C 的室外溫度，增減幅度為 1 °C。顯示的溫度可能會依實際的環境溫度不同。

註

- 若偵測到的溫度低於 -9 °C，會顯示 “---”。
- 若偵測到的溫度高於 50 °C，會顯示 “---”。

冷卻液溫度（COOLANT）

顯示從 -30 °C 到 116 °C 的冷卻液溫度，增減幅度為 1 °C。

註

- 若機車冷卻液溫度低於 -30 °C，冷卻液溫度顯示的讀數為 “-30”。
- 若機車冷卻液溫度過高，冷卻液溫度顯示的讀數為 “Hi”。

平均速度（AVG SPEED）

顯示自上次重設以來的平均行駛速度。

行程計時器（TRIP TIME）

顯示引擎運轉時間。

平均油耗（AVG FUEL）

使用公里時，可將平均油耗顯示設定為 “km/L” 或 “L/100km”（請見第 6-21 頁）。使用英里時，平均油耗會以 “MPG” 顯示。

瞬時油耗（CRNT FUEL）

使用公里時，可將瞬時油耗顯示設定為 “km/L” 或 “L/100km”（請見第 6-21 頁）。使用英里時，瞬時油耗會以 “MPG” 顯示。

里程錶（ODO）

里程錶顯示機車行駛的總距離。

註

ODO 將在 999999 時鎖定且無法重設。

兩個區間計程錶（TRIP 1 / TRIP 2）

TRIP 1 和 TRIP 2 顯示自上次設定為零以來行駛的距離。

TRIP 1 和 TRIP 2 將在達到 9999.9 後重設為 0 並重新開始計算。

預估行駛範圍（RANGE）

顯示目前騎乘狀況下，剩餘汽油預估可行駛的距離。

汽油備用計程錶（TRIP F）

在達到汽油箱備用油位時，TRIP F 會自動取代 RANGE，並開始記錄從該點行駛的距離。在加油並騎乘一段距離之後，TRIP F 將自動消失。

彈出式選單系統

TAU9614D

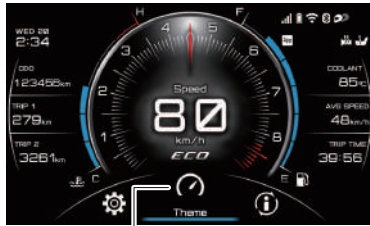

1. 彈出式選單

本機車的選單系統使用左方向把手上的操縱桿 / 首頁按鈕進行控制。（請參閱 6-2 頁）

若要從主螢幕開啟彈出式選單：

- 短按首頁按鈕 “

選單系統操作：

- 左右上下操作操縱桿，可選擇及調整選單項目。
- 短按確定 “

註

- 當箭頭出現 “

彈出式選單分為下列主要功能：

 “Theme”	選擇螢幕的視覺主題。 （請參閱 6-11 頁）
 “Vehicle Info”	重設 / 循環切換機車資訊顯示項目。（請參閱 6-12 頁）
 “Audio”	存取簡化版快顯音訊播放器。（請參閱 6-12 頁）
 “Applications”	存取智慧型手機應用程式選單。（請參閱 6-12 頁）
 “Telephone” （如果通話中）	為目前通話開啟電話功能。 （請參閱 6-19 頁）
 “Screen Adjust” （如果有配備的話）	上下移動擋風鏡。（請參閱 6-19 頁）
 “Grip Warmer” （如果有配備的話）	控制握把加熱器。（請參閱 6-19 頁）
 “Seat Heater” （如果有配備的話）	控制座墊加熱器。（請參閱 6-19 頁）

 “Machine Settings”	調整機車操作相關設定。 （請參閱 6-20 頁）
--	-----------------------------

“Theme”（主題）

主螢幕的視覺主題可在三個選項之間切換。切換僅為裝飾作用，三個主題的功能完全相同。

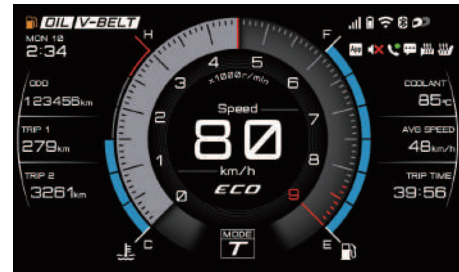

儀錶和各控制器功能



註

三個主題分別都有兩種切換形式，當使用“MODE” 開關調整行車模式時，其會切換。（請參閱 6-2 頁）

📶 Vehicle Info”（機車資訊）

此功能用於重設 / 循環切換各機車資訊顯示項目。（請參閱 6-9 頁）

🎵 Audio”（音訊）



此功能可開啟簡化版音訊播放器。完整版音訊播放器可透過導覽至“**App Applications**” → “Audio（音訊）”獲取。（請參閱 6-17 頁）上下操作操縱桿，可調整音量。左右操作操縱桿，可跳至上一曲 / 下一曲。短按確定“**✓**”可播放 / 暫停。

📱 Applications”（應用程式）

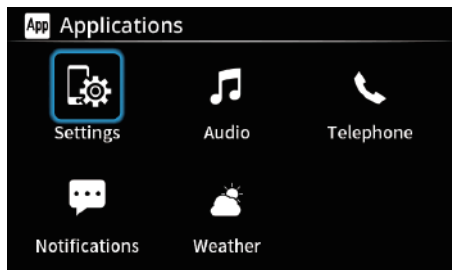

此選單包含智慧型手機及藍牙耳機相關的功能與設定。

“Settings（設定）”	CCU 設定（音訊 / 連線 / 系統）
“Audio（音訊）”	完整版音訊播放器
“Telephone（電話）”	電話功能
“Notifications（通知）”	智慧型手機通知功能
“Weather（天氣）”	天氣資訊功能

註

- 圖示順序可使用 MyRide-Link APP 進行整理。
- 尚未建立所需 CCU 連線的應用程式圖示會顯示為灰色。

“**App Applications**” → “Settings（設定）” → “Audio（音訊）”

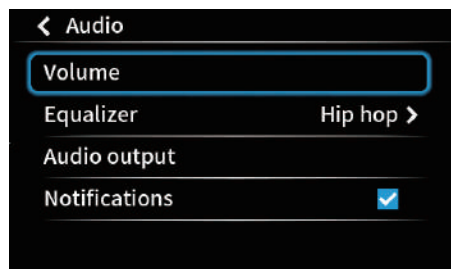

此模組可控制所連接藍牙耳機的音量大小。“Notifications (通知)” 選項可開啟 / 關閉通知的聲音警示。

註

- 已連線智慧型手機的音量設定不受此模組中設定變更的影響。如果音量過高或過低，請嘗試調整智慧型手機與耳機上的音量設定。
- 通知聲音與來電鈴聲取決於智慧型手機設定。

“ Applications” → “Settings (設定)”
→ “Audio (音訊)” → “Volume (音量)”

TWA21430

警告

盡量將音量大小調低，以保持對周圍環境的警覺性並確保安全。

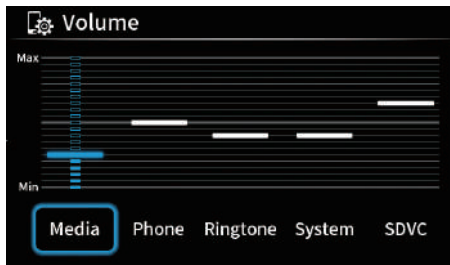

此模組可控制各功能的音量設定：

“Media (媒體)”：音訊播放器音量。20 級。

“Phone (手機)”：電話通話音量。20 級。

註

電話通話音量也可透過彈出式選單電話功能進行調整。（請參閱 5-8 頁）

“Ringtone (鈴聲)”：來電鈴聲音量。10 級。

“System (系統)”：智慧型手機系統音量。

10 級。

“SDVC”：依據速度音量控制 (SDVC) 功能可根據車輛速度自動調整音量以抵消路面上的噪音。低 / 中 / 高 / 關閉。

“ Applications” → “Settings (設定)”
→ “Audio (音訊)” → “Equalizer (等化器)”





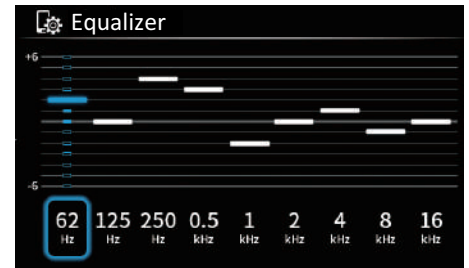

音訊輸出可在各種等化器預設值之間調整。預設音量大小可使用操縱桿調整，然後短按確定“” 進行確認。修改現有預設值之後，系統會將其儲存為 “Custom (自訂)”。

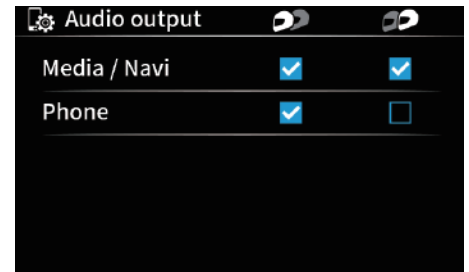

“ Applications” → “Settings (設定)”
→ “Audio (音訊)” → “Audio output (音訊輸出)”



儀錶和各控制器功能

連接藍牙耳機後，螢幕頂部會顯示耳機圖示“” / “”。此設定模組會變更“Rider headset (騎士耳機)” “”與“Passenger headset (乘客耳機)” “”之間的媒體 / 導航及電話通話音訊。

註

針對電話通話音訊，一次只能選擇一個耳機。

“ Applications” → “Settings (設定)”
→ “Connections (連線)”

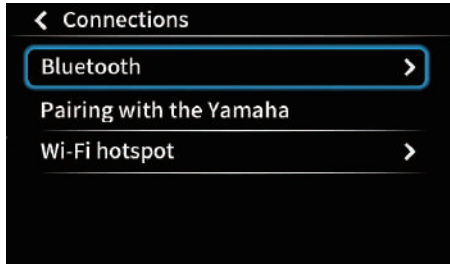

此模組包含藍牙、Wi-Fi 與 MyRide-Link APP 的連線設定。

“ Applications” → “Settings (設定)”
→ “Connections (連線)” → “Bluetooth”

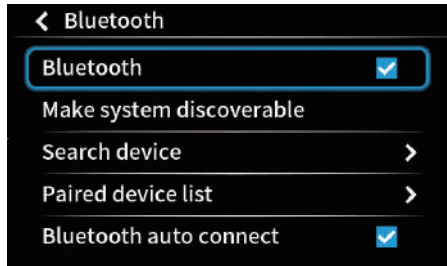

此模組可控制與智慧型手機及耳機之間的藍牙連線。有關配對 / 連線藍牙裝置的說明。(請見第 5-2、5-6 頁。)

註

如果啟用“Bluetooth auto connect (Bluetooth 自動連線)”，CCU 將自動與之前已配對的任何可用裝置連線。如果停用“Bluetooth auto connect (Bluetooth 自動連線)”，可透過“Paired device list (已配對裝置清單)” 模組手動與之前已配對的裝置連線。

“ Applications” → “Settings (設定)”
→ “Connections (連線)” → “Bluetooth” → “Paired device list (已配對裝置清單)”



此模組包含之前已配對裝置的清單。與裝置連線時，裝置名稱旁邊會顯示一個藍色勾號。可以針對音訊與電話音訊選擇智慧型手機的聲音。可在騎士與乘客模式之間切換藍牙耳機。

選擇裝置名稱將會顯示適用於該裝置的選項。





可以與所選裝置連線（如果在藍牙可用範圍內）、中斷連線，還可刪除配對記錄。

註

- 如果刪除智慧型手機中的藍牙配對記錄，那麼也必須刪除“Paired device list (已配對裝置清單)”中對應的配對記錄，才能再次配對。
如果刪除“Paired device list (已配對裝置清單)”中的藍牙配對記錄，那麼也必須刪除智慧型手機中對應的配對記錄，才能再次配對。

“ Applications” → “Settings (設定)”
→ “Connections (連線)” → “Pairing with the MyRide Link (與 MyRide Link 配對)”
此模組可將 MyRide-Link APP 與 CCU 配對/連線。（請參閱 5-4 頁）

“ Applications” → “Settings (設定)”
→ “Connections (連線)” → “Wi-Fi hotspot (Wi-Fi 熱點)”
此模組可控制與智慧型手機之間的 Wi-Fi 連線。（請參閱 5-7 頁）

“ Applications” → “Settings (設定)”
→ “System (系統)” → “System information (系統資訊)”
此模組可顯示目前的系統軟體版本，並允許透過 USB 儲存裝置進行更新。
偶爾可能會針對 CCU 發佈軟體更新。請定期查閱山葉的首頁以取得詳細資訊。

TCA27751

注意

資料傳輸完成之前，請保持機車電源開啟，不要移除 USB 儲存裝置。

若要更新系統軟體：

1. 請造訪山葉的首頁並將最新軟體更新下載到 USB 儲存裝置。將 USB 儲存裝置連接到位於前置物箱內的 USB 插孔。（請參閱 6-34 頁）



2. 選擇 “Software update (軟體更新)”。

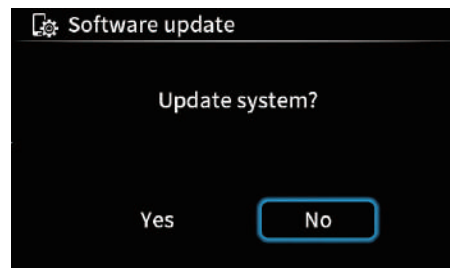

3. 選擇 “Yes (是)” 開始軟體更新。正確完成更新後，將顯示 “Completed. (完成)”。

儀錶和各控制器功能

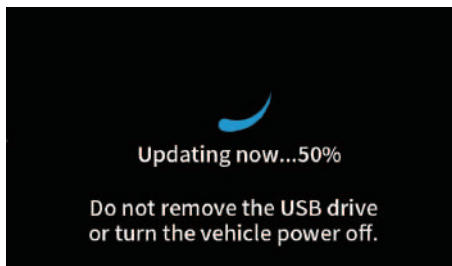

註

在更新完成前，請勿關閉機車電源、移除 USB 磁碟機或使機車進入行進狀態。

TCA27740

注意

請小心避免損壞 USB 插孔。

“**App Applications**” → “**Settings (設定)**” → “**System (系統)**” → “**Inspection mode (檢查模式)**”

此模組會顯示 CCU 連線以及操縱桿 / 首頁按鈕的狀態。

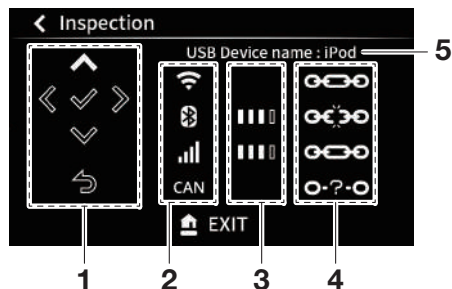

1. 操縱桿 / 首頁按鈕狀態
2. 連線類型
3. 訊號強度
4. 連線狀態
5. 連接的 USB 裝置名稱

連線類型有：

📶: Wi-Fi

📶: 藍牙

📶: 行動網路

CAN: CAN (控制器區域網路: 在 CCU 與多功能儀錶之間連線)

連線狀態類型有：

🔗: 已連線

🔗: 已中斷連線

🔗: 連線狀態未知

註

此模組無法透過短按首頁按鈕結束。請使用長按首頁按鈕結束。

“**App Applications**” → “**Settings (設定)**” → “**System (系統)**” → “**Legal (法律聲明)**”

可以在此檢視第三方授權合約。

“**App Applications**” → “**Settings (設定)**” → “**System (系統)**” → “**All Reset (全部重設)**”

使用此模組可重設 CCU 及其所有相關設定、配對與儲存的資料。

註

- 重設之後，CCU 會花費幾分鐘重新啟動。
- 在出售或過戶機車之前，請重設 CCU 以確保您智慧型手機中的所有個人資料（即通話記錄與聯絡人資訊）都已刪除。
- 重設 CCU 之後，還應刪除您智慧型手機中的藍牙配對記錄和 MyRide-Link APP 配對記錄。否則，CCU 將無法再次與智慧型手機配對。
- 當機車在行進過程中，無法重設 CCU。

“App Applications” → “Audio (音訊)”



1. 瀏覽
2. 上一曲 / 下一曲
3. 播放 / 暫停
4. 關閉重複 / 全部重複 / 單曲重複
5. 隨機播放
6. 音量大小

上下操作操縱桿可更改音量大小。左右操作操縱桿可選擇各項功能（瀏覽、上一曲 / 下一曲、播放 / 暫停、關閉重複 / 全部重複 / 單曲重複），短按確定 “✓” 執行選取。



所有音訊曲目資訊都會從您智慧型手機的音樂播放器應用程式匯入。

註

- 音訊播放器應用程式可能需要提前在連線的智慧型手機上開啟。
- 根據智慧型手機與音樂播放器應用程式而定，音訊播放器可能會自動開始播放，“Audio (音訊)” 畫面功能可能無法使用。

“App Applications” → “Telephone (電話)”

如果並未通話，會顯示最近聯絡人清單：

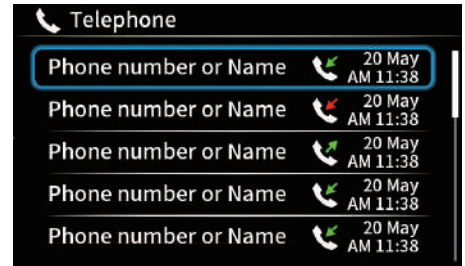

將顯示最近的通話記錄。短按確定 “✓” 可開始與所選聯絡人通話。

- ☎: 撥出的電話（綠色箭頭）
- ☎: 未接來電（紅色箭頭）
- ☎: 來電（綠色箭頭）

註

- 如果與同一聯絡人之間有重複通話，會在該聯絡人旁邊顯示一個帶括號的數字。
- 儲存項目數上限為 30；達到此限制後，將刪除較早的項目。

如果藉由從清單中選擇姓名 / 號碼開始通話，將會顯示下列目前通話畫面：

儀錶和各控制器功能



1. 調整通話音量
2. 結束通話
3. 在藍牙耳機 / 智慧型手機裝置之間切換通話音訊輸出

反白顯示音量圖示時，上下操作操縱桿可調整通話音量。

在電話圖示上短按確定“✓”可結束通話。

註

- 使用首頁按鈕結束此模組不會結束進行中的通話。（請參閱 6-19 頁）
- 必須在智慧型手機上授予權限，才能將聯絡人資訊下載至 CCU。
- 下載聯絡人資訊會花費一些時間。如果您在下载完成之前接到電話，則只會顯示電話號碼。

“App Applications” → “Notifications (通知)”

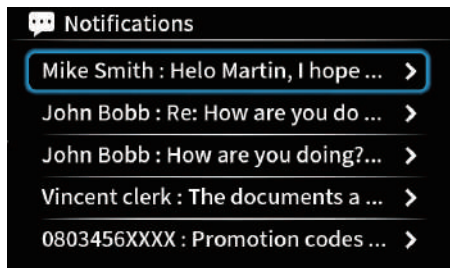

這是來自所連接智慧型手機的通知清單（自與機車連接以來）。選擇一項通知，即可在機車螢幕上閱讀通知訊息。當所連接的智慧型手機收到通知後，會顯示通知指示器圖示“☰”（請見第 6-7 頁）。可短按確定“✓”選擇通知進行檢視。

註

- 查看所有新通知後，通知指示器圖示“☰”將消失。
- 儲存項目數上限為 100；達到此限制後，將刪除較早的項目。
- 如果訊息太長，那麼不會顯示全部訊息。
- 當機車在行進過程中，無法開啟及閱讀訊息。

“App Applications” → “Weather (天氣)”

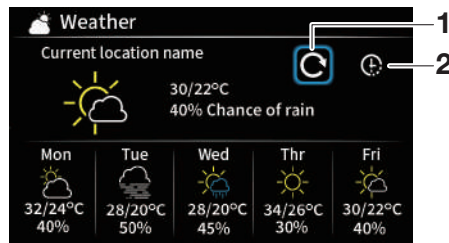

1. 更新圖示
2. 每小時 / 每日間隔圖示

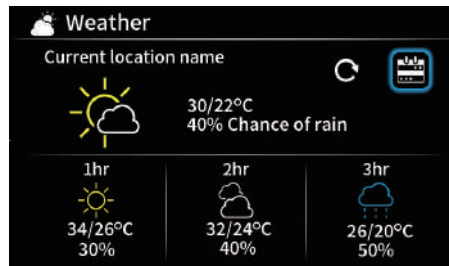

天氣資訊顯示於此。使用更新圖示可從您的智慧型手機更新資訊。使用每小時 / 每日間隔圖示可更改顯示的時間間隔。

“Telephone”（電話）



當有進行中的通話時，彈出式選單中會顯示此項目。選擇此項目可開啟螢幕底部的電話功能。（請參閱 5-8 頁）

“Screen Adjust”（如果有配備的話） （擋風鏡調整）



上下操作操縱桿可調整擋風鏡高度。

“Grip Warmer”（如果有配備的話） （握把加熱器）

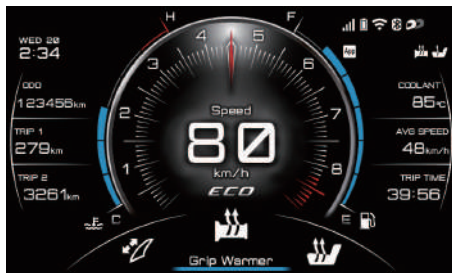

上下操作操縱桿可在握把加熱器的 OFF 與 3 個預設值之間循環切換，您亦可在 “Machine Settings” → “Grip Warmer” 中自訂該值。（請參閱 6-21 頁）
螢幕右上方的握把加熱器圖示會顯示目前所選的握把加熱器預設值。

“Seat Heater”（如果有配備的話） （座墊加熱器）



上下操作操縱桿可在座墊加熱器的 OFF 與 3 個預設值之間循環切換，您亦可在 “Machine Settings” → “Seat Heater” 中自訂該值。（請參閱 6-22 頁）
螢幕右上方的座墊加熱器圖示會顯示目前所選的座墊加熱器預設值。

儀錶和各控制器功能

“Machine Settings”（機器設定）→
“Traction Control”（循跡控制）

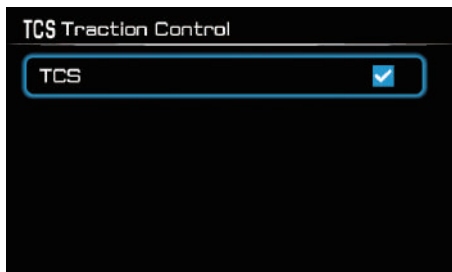

您可在這開啟 / 關閉循跡控制系統。（請參閱 6-26 頁）

“Machine Settings”（機器設定）→
“Maintenance”（保養）

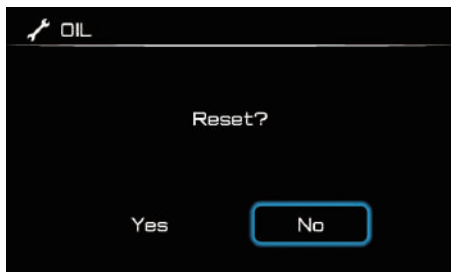
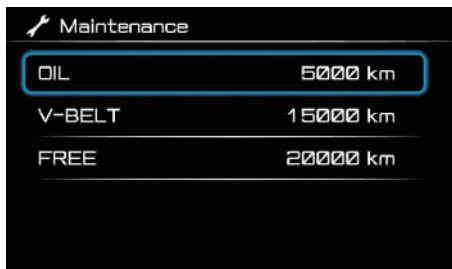

此模組可讓您記錄距離下次引擎機油更換“OIL”、V 型皮帶更換“V-BELT”與您選擇的其他保養項目“FREE”之前還能騎乘的距離。完成上述其中一個項目的保養之後，可短按確定“✓”選擇該項目並進行重設。

註

重設“OIL” / “V-BELT”可關閉機油更換 / V 型皮帶更換指示器圖示。（請參閱 6-7 頁）

“Machine Settings”（機器設定）→
“Clock”（時鐘）

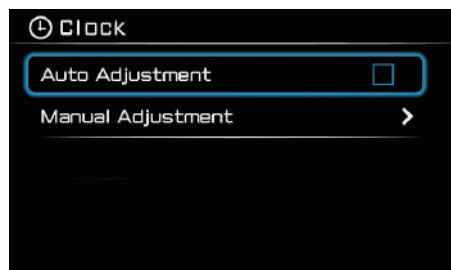

可將時鐘設定為自動調整，以與智慧型手機保持同步。自動調整需要 CCU 與 MyRide-Link APP 之間進行連線。（請參閱 5-1 頁）



若要手動調整時鐘，請左右操作操縱桿來反白顯示項目。然後，上下操作操縱桿來調整反白顯示項目的值。短按確定“✓”可設定時鐘並返回上一個選單。

“Machine Settings”（機器設定）→
“Units”（單位）

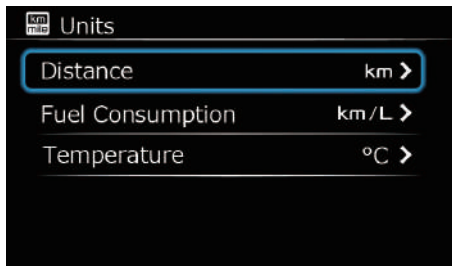

可以將顯示單位自訂如下：

- “Distance”（距離）：“km”或“mile”
- “Fuel Consumption”（油耗）：“km/L”、“L/100km”或“MPG”
- “Temperature”（溫度）：“°C”或“°F”

註

若選擇“mile”做為騎乘里程數單位，油耗單位會自動變更為“MPG”。此時，“Fuel Consumption”會顯示為灰色且無法選擇。

“Machine Settings”（機器設定）→
“Vehicle Info”（機車資訊）

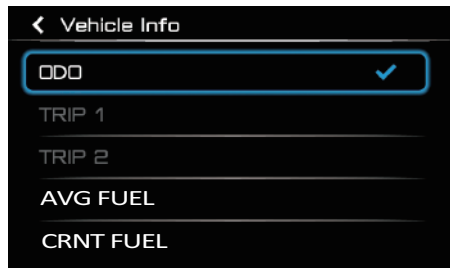
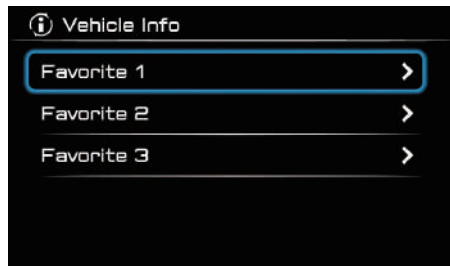

可以在此選擇三個機車資訊顯示常用列表。常用列表將顯示在右側機車資訊顯示中。（請參閱 6-12 頁）

註

進入導航及其他選單畫面後，常用列表也可以每次一個的形式顯示在畫面頂部。（請參閱 6-6 頁）

“Machine Settings”（機器設定）→
“Grip Warmer”（如果有配備的話）（握把加熱器）

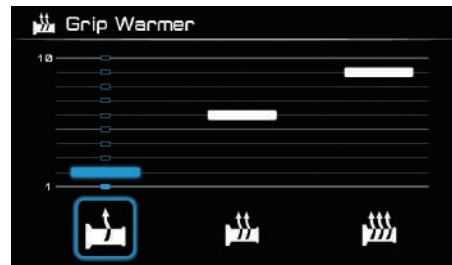

可以在此自訂三個握把加熱器預設值。左右操作操縱桿可選擇預設值，上下操作操縱桿可調整其加熱等級（1-10）。短按確定“✓”可確認設定，並返回上一個選單。

儀錶和各控制器功能

“Machine Settings”（機器設定）→
“Seat Heater”（如果有配備的話）（座墊
加熱器）



可以在此自訂三個座墊加熱器預設值。左右操作操縱桿可選擇預設值，上下操作操縱桿可調整其加熱等級（1-10）。短按確定“✓”可確認設定，並返回上一個選單。

“Machine Settings”（機器設定）→
“Brightness”（亮度）

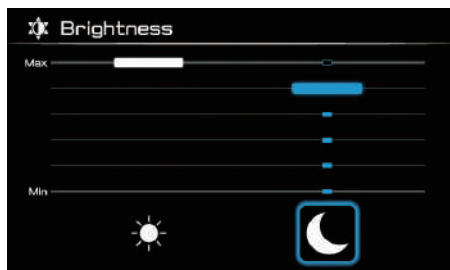

多功能儀錶配備一個感知器，可偵測周圍光線條件並在日間 / 夜間預設值之間調整顯示。可在此自訂預設亮度等級。

左右操作操縱桿可選擇預設值，上下操作操縱桿可調整其亮度等級（1-6）。短按確定“✓”可確認設定，並返回上一個選單。

“Machine Settings”（機器設定）→
“All Reset”（全部重設）

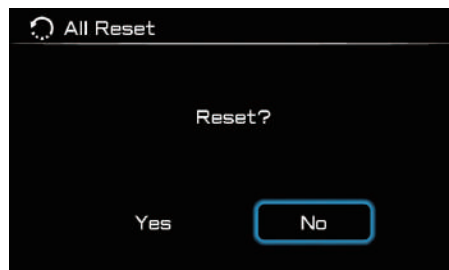

使用此模組可重設包括螢幕亮度、時鐘、握把加熱器 / 座墊加熱器預設值、循跡控制、單位及所有可重設機車資訊顯示項目在內的所有機器設定。

註

此重設並不會影響 CCU。若要重設 CCU，請見第 6-16 頁。

D-mode (行車模式)

TAU95601

D-mode 是一套電子控制引擎性能系統，可選擇兩種模式（旅行模式“T”和運動模式“S”）。

TWA18440

警告

機車行進當中切勿變更改行車模式。

油門握把關閉時，按下行車模式開關“MODE”可切換到“S”（運動）或“T”（旅行）模式。

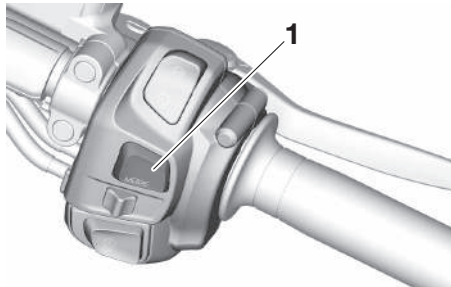

1. 行車模式開關“MODE”

註

- 目前的行車模式會顯示在行車模式顯示器上（第 6-6 頁）。
- 目前的行車模式在機車關閉電源後仍會儲存。

- D-mode 無法在定速控制（TMAX XP560D）啟動時變更。

旅行模式“T”

旅行模式“T”適合各種騎乘條件。

此模式可讓騎士享受從低速範圍到高速範圍的流暢駕駛性能。

運動模式“S”

相較於旅行模式，此模式可在低速至中速範圍提供更強勁的引擎反應。

前煞車把手

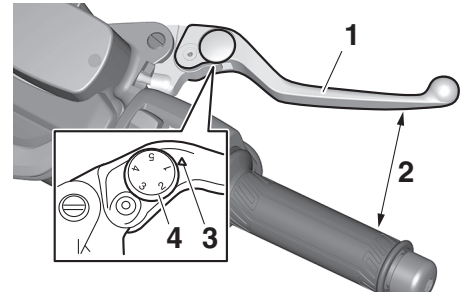

1. 前煞車把手
2. 距離
3. 對正記號
4. 煞車把手位置調整轉盤

前煞車把手位於右握把上。若要使用前煞車，將此把手朝油門握把方向拉即可。

前煞車把手配備煞車把手位置調整旋鈕。若要調整前煞車把手與油門握把的距離，推煞車把手使其遠離油門握把，並旋轉調整旋鈕。確保調整旋鈕上的設定編號對齊煞車把手上的對準記號。

儀錶和各控制器功能

TAU44926

後煞車把手

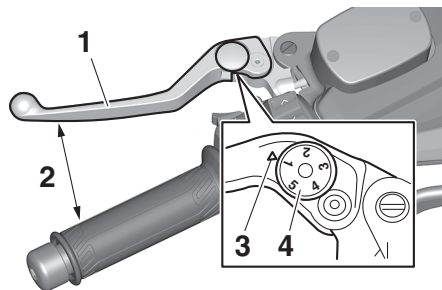

6

1. 後煞車把手
2. 距離
3. 對正記號
4. 煞車把手位置調整轉盤

後煞車把手位於左握把上。若要使用後煞車，將此把手朝握把方向拉即可。

後煞車把手配備煞車把手位置調整旋鈕。若要調整後煞車把手與握把的距離，推煞車把手使其遠離握把，並旋轉調整旋鈕。確保調整旋鈕上的設定編號對齊煞車把手上的對準記號。

TAU63230

後煞車鎖把手

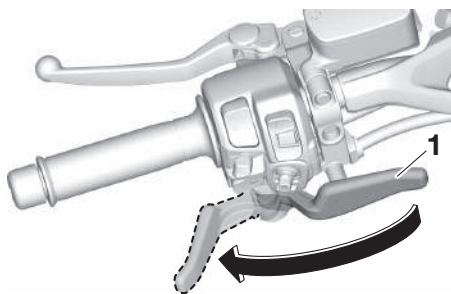

1. 後煞車鎖把手

本機車配備有後煞車鎖把手，可防止停在交通號誌或火車平交道等狀況時後輪移動。

鎖定後輪

後煞車鎖把手推到左邊，直到卡進位置。

解除鎖定後輪

將後煞車鎖把手推回原始位置。

註

使用後煞車鎖把手時，應檢查後輪確實不會移動。

警告

切勿在機車行進間將後煞車鎖把手推到左邊，否則容易失控或發生意外。先確定機車停止，才可將後煞車鎖把手推到左邊。

TWA12362

ABS

山葉 ABS (防鎖死煞車系統) 採用雙重電子控制系統，能夠分別對前後煞車產生作用。

操作 ABS 的方式和您操作傳統煞車的方式相同。ABS 啟動時，會感覺到煞車把手有跳動的感覺。發生這種狀況時，請持續使用煞車，讓 ABS 作用；請勿以“放開煞車再煞車”的方式重覆使用煞車，以免降低煞車的效果。

TAU66551

- ABS 的測試模式，能夠讓車主體驗 ABS 運作時煞車把手上的跳動感。但這需有特殊工具，請洽詢山葉服務網。

TCA20100

注意

留意不要損傷車輪感知器或車輪感知器轉子，以免導致 ABS 性能不佳。

警告

雖然有 ABS，仍需配合騎乘速度，隨時與前車保持足夠的距離。

- 煞車距離長時，ABS 的性能表現最佳。
- 在粗糙或碎石路面上，有 ABS 比沒有 ABS 需要更長的煞車距離。

TWA16051

ABS 是由 ECU 監控，能在發生故障時將系統回復為傳統煞車。

註

- 每次開啟機車電源以及行駛速度高於 10 km/h 時，ABS 都會執行自我診斷測試。在測試時，會聽到機車發出喀嚓聲，且如果平均輕壓煞車把手，可以感覺把手震動，但這並不表示發生故障。

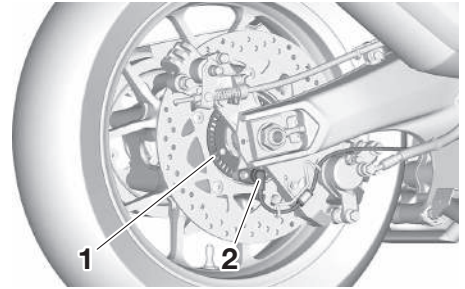

1. 後輪感知器轉子
2. 後輪感知器

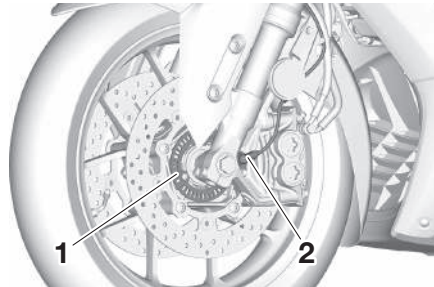

1. 前輪感知器轉子
2. 前輪感知器

儀錶和各控制器功能

TAU95622

循跡控制系統

在泥濘或濕滑路面上加速行駛時，循跡控制系統協助維持車輛的行進軌跡。當感知器偵測到後輪開始打滑（失控地空轉）時，循跡控制系統會視需要調節引擎動力，輔助車輛恢復牽引力。

當循跡控制啟動時，“TCS”指示燈會閃爍。您可能注意到引擎反應或排氣聲有所變化。

TWA18860



警告

在這些狀況下，即使有循跡控制系統，仍須正確騎乘。在進入彎道時若速度過快、在極端傾斜角度時若猛力加速或是煞車時，循跡控制無法防止循跡喪失，也無法預防前輪打滑。如同所有機車，在接近可能打滑的路面時都要注意，尤其要避開溼滑路面。

6

設定循跡控制系統



1. 循跡控制系統指示燈 “TCS”

機車電源開啟時，會自動開啟循跡控制。要關閉循跡控制系統，請見第 6-20 頁。

註

- 如果機車陷入泥地、沙中或其他軟質路面，關閉循跡控制系統以便讓後輪脫困。
- 以主支架停放機車時，請勿將引擎加速過久。否則循跡控制系統將自動停用而需要重設。

TCA16801

注意

一律使用指定的輪胎。（請參閱第 9-10 頁。）使用不同尺寸的輪胎將導致循跡控制系統無法確實地控制輪胎旋轉。

重設循跡控制系統

循跡控制系統在特定情況下（例如偵測到感知器故障，或者只有一個車輪能夠轉動較長的時間）會自動停用。發生這類情況時，“TCS”指示燈將會亮起。

如果循跡控制系統自動停用，請在正常狀況下透過騎乘進行重設。

註

如果“TCS”指示燈依然亮起，雖能夠繼續騎車，但需儘速交由山葉服務網進行檢查。

汽油

確認汽油箱內有足夠的汽油。

TAU13222

TWA10882



汽油和油氣為極易燃的物質，請依下列步驟加油，避免火災及爆炸，降低受傷的風險。

1. 加油前，將引擎熄火並確認車上沒有坐人。加油時，嚴禁任何火源靠近（例如火花、明火、熱水器、乾衣機的點火器）及抽菸。
2. 勿使汽油溢出汽油箱。當加油時，確認加油槍插入汽油箱的加油孔中。汽油達到加油管底部時就停止加油。由於汽油受熱時會膨脹，引擎或太陽發出的熱度可能會使汽油濺出汽油箱。

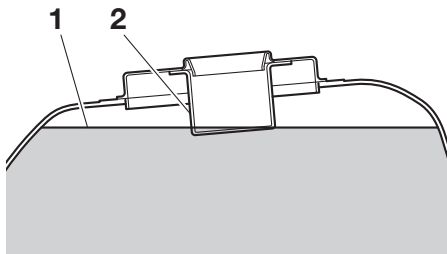

1. 最高油位
2. 汽油箱加油管

3. 濺出的汽油需立即擦拭。**注意：**若有汽油濺出需立刻以乾淨的乾布擦拭，以免腐蝕烤漆表面或塑膠零件。 [TCA10072]
4. 確認汽油箱蓋鎖上。

TWA15152



汽油具有毒性，會造成人員傷亡。處理汽油時請特別小心。不可使用嘴巴進行汽油的虹吸管作業。如果不慎吞入汽油、吸入過多油氣或眼睛沾到汽油，請立即送醫治療。如果皮膚沾到汽油，請以肥皂和水清洗。衣服沾到汽油時，請立即更換。

TAU89530

山葉引擎應使用研究法辛烷值為 95 或以上的無鉛汽油。如果發生引擎敲缸或爆震，請使用不同品牌或辛烷值較高的汽油。

推薦汽油：

推薦使用 95 無鉛汽油

汽油箱容量：

15 L

汽油備用容量：

2.7 L

注意

限用無鉛汽油。含鉛汽油會對汽門、活塞環以及排氣系統等內部引擎零件造成嚴重損傷。

酒精汽油混合燃料

酒精汽油混合燃料有兩種類型：含有乙醇及含有甲醇的酒精汽油混合燃料。可以使用乙醇含量未超過 10% (E10) 的酒精汽油混合燃料。山葉不建議使用含有甲醇的酒精汽油混合燃料，因為會造成燃料系統損壞或機車性能的問題。

儀錶和各控制器功能

TAU80201

汽油箱溢流軟管

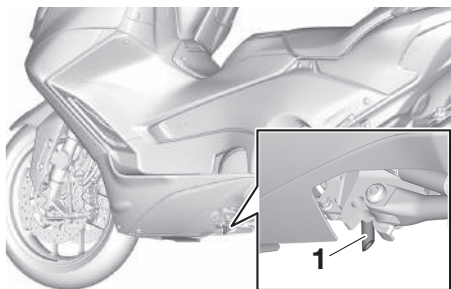

1. 汽油箱溢流軟管

操作機車之前：

- 檢查汽油箱溢流軟管連接狀況。
- 檢查汽油箱溢流軟管是否有龜裂或損傷，必要時更換新品。
- 確認汽油箱溢流軟管末端沒有阻塞，必要時予以清潔。
- 確認汽油箱溢流軟管末端位於圖示位置。

註

活性碳罐的資訊，請見第 6-29 頁。

TAU86570

廢氣控制系統

此機型配備廢氣控制系統，其中包含下列零件，可確保符合排氣標準：

- 電子控制單元
- 排氣管
- 觸媒轉化器
- 含氧量感知器
- 曲軸箱通氣閥
- 蒸發排放活性碳罐

注意

若要確保維持機車的一般功能時符合廢氣標準，請注意下列事項：

- 切勿分解或保養這些零件。
- 必須依據保養手冊指定的時間，檢查廢氣控制系統的狀況和運作。

TCA17912

TAU81411

觸媒轉化器

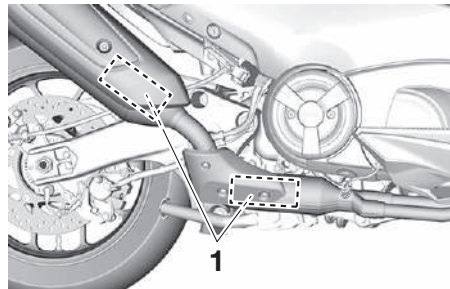

1. 觸媒轉化器

此機型的廢氣系統配備觸媒轉化器。觸媒轉化器可減少廢氣中產生的污染物量。

TWA16321

警告

運轉後的排氣系統會產生高溫。為防止火災危險或燙傷：

- 不可將機車停放在易燃的草地或其他容易引起燃燒的物質附近。
- 將機車停放在行人或兒童不能觸摸到高溫排氣系統之處。
- 在進行任何的保養工作前，請先確定排氣系統已經冷卻。
- 切勿讓引擎惰轉超過數分鐘之久。長時間惰轉會累積熱量。

注意

限用無鉛汽油（建議使用研究法辛烷值 95 以上的無鉛汽油）。使用含鉛汽油會造成觸媒轉化器無法修復的損壞。

TCA17922

含氧量感知器

TAU53821

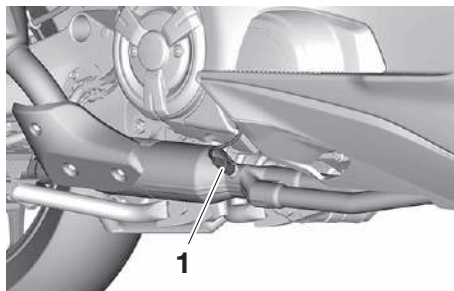

1. 含氧量感知器

本機車配備含氧量感知器，可減少廢氣所產生的污染物量。

蒸發排放活性碳罐

TAU53832

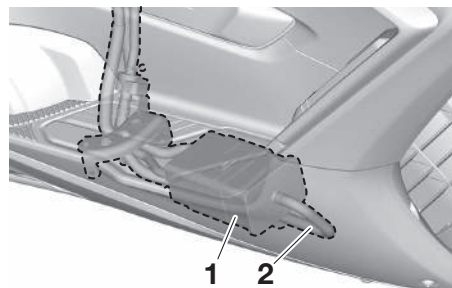

1. 蒸發排放活性碳罐
2. 碳罐通氣軟管

此機型配備蒸發排放活性碳罐，可避免將油氣排放到大氣中。請按照保養手冊中指定的公里數或時間，定期進行下列檢查：

- 檢查每一管路連接狀況。
- 檢查每一管路和蒸發排放活性碳罐是否龜裂或損傷。如有損傷則更換。
- 確定蒸發排放活性碳罐通氣軟管未堵塞。視需要進行清理。

調整騎士靠背

TAU95991

騎士靠背可在三個不同位置（前 / 中 / 後）之間調整。

請依下述步驟調整騎士靠背：

1. 打開座墊。（請參閱 4-8 頁）
2. 按住拉桿，將其向前或向後滑動。

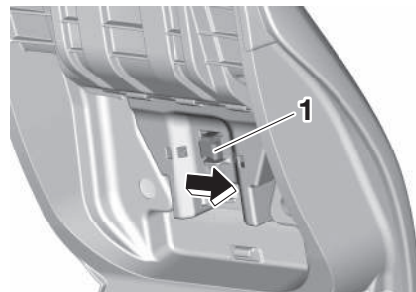

1. 拉桿

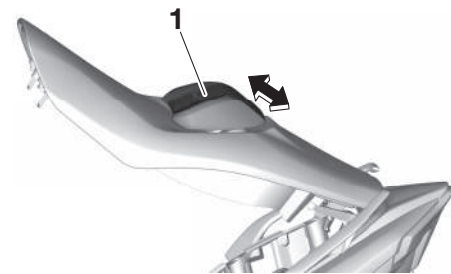

1. 騎士靠背
3. 關上座墊。

儀錶和各控制器功能

TAU95883

TCA27722

置物箱

前置物箱

拉門鎖以打開置物箱蓋。

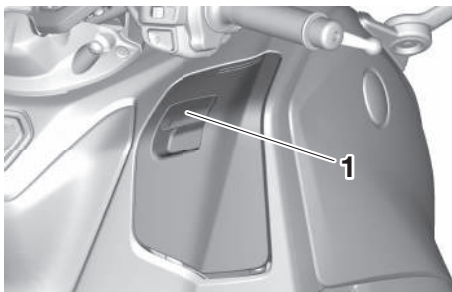

1. 門鎖

前置物箱配備智慧型手機支架。

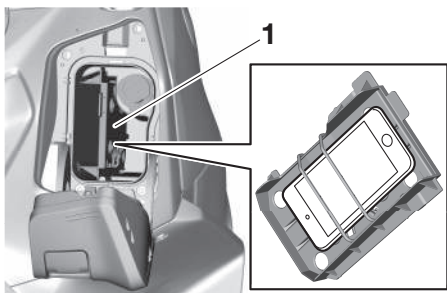

1. 智慧型手機支架

若要關閉置物箱，將蓋子推回原位即可。

注意

- 置物箱暴露於陽光下，可能會使溫度上升。請勿將智慧型手機或任何不耐高溫的物體、耗材或可燃物放在置物箱內。智慧型手機暴露於過熱環境下可能無法正常運作。
- 為避免智慧型手機在置物箱內受損，請勿將金屬物品、工具或邊緣鋒利的物品直接放入置物箱。如果必須存放此類物品，請用適當的緩衝材料將其包起來。
- 對於智慧型手機裝置遭受的任何損壞，山葉概不負責。
- 請注意智慧型手機支架上的 L/R 標記，確保將手機裝入凹槽時方向正確。

後置物箱

後置物箱在座墊下方。（請參閱 4-8 頁）

本置物箱可容納一頂全罩式安全帽或尺寸相近的筆記型電腦 / 包。**注意：**陰影區並非置物箱，請勿在該區域放置任何物品，以免損壞座墊框軸。 [TCA16092]

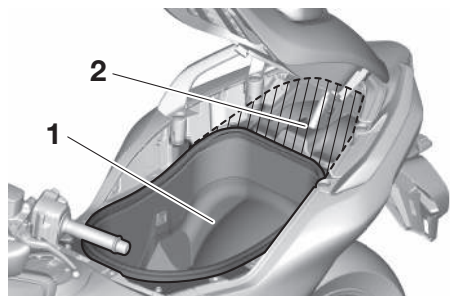

1. 後置物箱
2. 陰影區

註

- 當座墊打開時，置物箱中的燈亮起，並在兩分鐘後熄滅。
- 有些安全帽因為尺寸或形狀，而可能無法放入後置物箱。
- 機車若無人留守，請將座墊關好。
- 切勿將智慧鑰匙放在置物箱內。將其反鎖在裡面，智慧鑰匙系統可能無法正常操作。

TCA27730

注意

- 洗車時置物箱可能進水，請用塑膠袋將置物箱內的任何物體包起來。
- 為避免濕氣散佈在置物箱內及阻止可能的黴菌生長，請用塑膠袋將潮濕的物體包起來，再放入置物箱內。
- 請勿將貴重或易碎物品放在置物箱內。

- 置物箱暴露於引擎高溫和直射陽光下可能會使溫度上升，請勿將任何不耐高溫的物體（例如食物或可燃物）放在置物箱內。

TWA20960

警告

- 勿超過前置物箱的載重限制 1.0 kg。
- 勿超過後置物箱的載重限制 5.0 kg。
- 勿超過機車的最大載重限制 195 kg (TMAX XP560D)
197 kg (TMAX XP560)。

擋風鏡 (TMAX XP560)

TAU96202

擋風鏡的高度可在兩個位置之間變換。

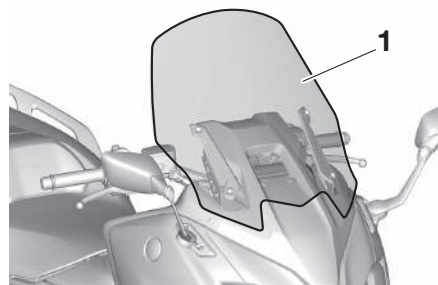

1. 擋風鏡

將擋風鏡高度變更為高側位置

1. 拆下螺栓，取下擋風鏡。

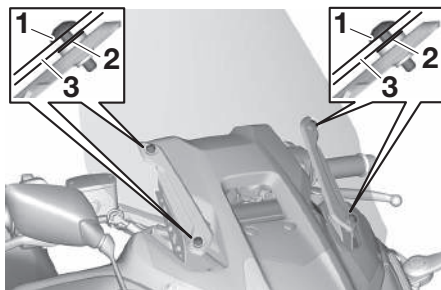

1. 螺栓
2. 墊圈
3. 擋風鏡

2. 拆下螺栓，取下托架。

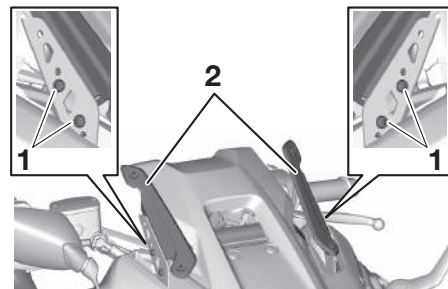

1. 螺栓
2. 托架

3. 安裝螺栓以將托架安裝於高側位置，接著將螺栓鎖緊至規定的扭力。**警告！** 擋風鏡鬆動可能會引起事故。務必將螺絲鎖緊至指定的扭力。 [TWA21590]

註

確定突出點插入孔中。

儀錶和各控制器功能

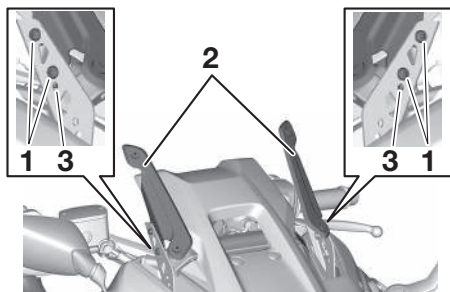

1. 螺栓
2. 托架
3. 突出點 / 孔

鎖緊扭力：

托架螺栓：

7 N·m (70 kgf·cm)

4. 安裝螺栓以安裝擋風鏡，接著將螺栓鎖緊至規定的扭力。**警告！** 擋風鏡鬆動可能會引起事故。**務必將螺絲鎖緊至指定的扭力。** [TWA21590]

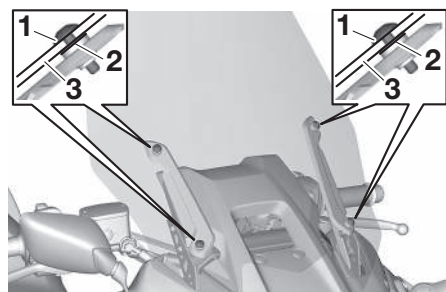

1. 螺栓
2. 墊圈
3. 擋風鏡

鎖緊扭力：

擋風鏡螺栓：

0.8 N·m (8 kgf·cm)

將擋風鏡高度變更為低側位置

1. 拆下螺栓，取下擋風鏡。
2. 拆下螺栓，取下托架。
3. 安裝螺栓以將托架安裝於低側位置，接著將螺栓鎖緊至規定的扭力。**警告！** 擋風鏡鬆動可能會引起事故。**務必將螺絲鎖緊至指定的扭力。** [TWA21590]

註

確定突出點插入孔中。

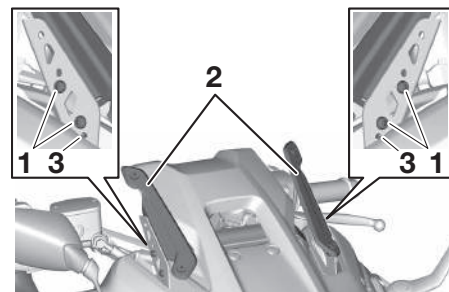

1. 螺栓
2. 托架
3. 突出點 / 孔

鎖緊扭力：

托架螺栓：

7 N·m (70 kgf·cm)

4. 安裝螺栓以將擋風鏡安裝於低側位置，接著將螺栓鎖緊至規定的扭力。**警告！** 擋風鏡鬆動可能會引起事故。**務必將螺絲鎖緊至指定的扭力。** [TWA21590]

鎖緊扭力：

擋風鏡螺栓：

0.8 N·m (8 kgf·cm)

後視鏡

TAU39672

本機車的後視鏡可向前、後彎折，以便在狹窄空間停車，騎乘前請將後視鏡折回騎乘的位置。

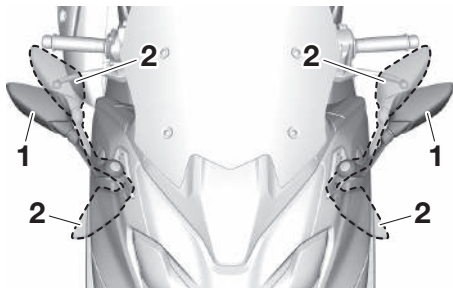

1. 騎乘位置
2. 停車位置

警告

TWA14372

騎乘之前請務必將後視鏡折回騎乘的位置。

緩衝器總成

TAU77585

TWA10222

警告

本緩衝器總成中含有高壓氮氣。處理緩衝器總成之前，請閱讀並了解以下資訊。

- 請勿擅自改裝緩衝器的汽缸總成，或試圖將其打開。
- 請勿使緩衝器總成暴露於明火或其他高溫熱源下，以免因氣壓過高而爆炸。
- 請勿以任何方式使汽缸變形或損壞。汽缸損壞會導致避震效果不佳。
- 請勿自行丟棄損壞或磨損的緩衝器總成。緩衝器總成所需的任何處理都請洽詢山葉服務網。

TMAX XP560D

此機車配備可調式懸吊裝置。可調整彈簧預載與回彈減震力。

彈簧預載

- 往 (a) 方向轉動調整環，加重彈簧預載。
- 往 (b) 方向轉動調整環，減輕彈簧預載。

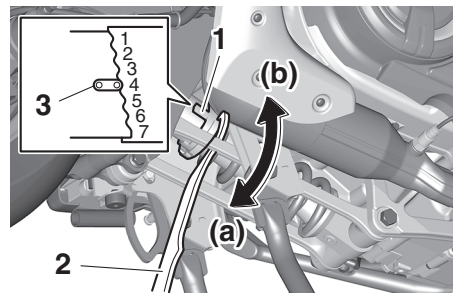

1. 彈簧預載調整環
2. 特殊扳手
3. 位置指示器

- 將調整環上的適當凹槽對準緩衝器上的位置指示器。
- 用工具組中的特殊扳手進行調整。

彈簧預載設定：

最小（軟）：

7

標準：

4

最大（硬）：

1

回彈減震力

- 往 (a) 方向轉動調整螺絲，加重回彈減震力。
- 往 (b) 方向轉動調整螺絲，減輕回彈減震力。

儀錶和各控制器功能

若要設定回彈減震力，將調整器往 (a) 方向轉到底，然後計算往 (b) 方向轉動的圈數。

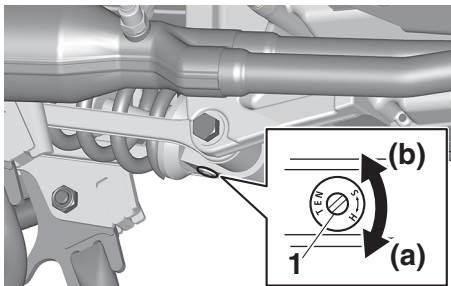

6 1. 回彈減震力調整螺絲

回彈減震設定：

最小（軟）：

往 (b) 方向轉 2.5 圈

標準：

往 (b) 方向轉 1.5 圈

最大（硬）：

往 (b) 方向轉 0 圈

註

往 (b) 方向轉動減震力調整器時，可能會超過所述之規定的圈數，但此類調整是無效的，並且可能損壞懸吊裝置。

TCA10102

注意

請勿嘗試旋轉到超過最高或最低設定值，以免損壞機械裝置。

TAU96890

USB 插孔

此機車配備 5 V USB 插孔。USB 插孔位於前置物箱中，可用於當機車電源開啟時連接智慧型手機。

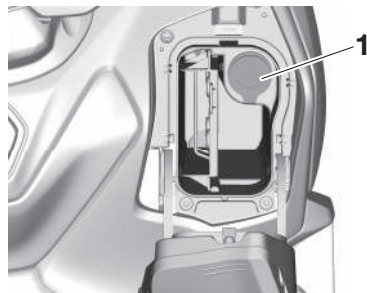

1. USB 插孔

註

在某些情況下，即使已插入 USB，裝置的電池電量仍可能下降。

TCA27711

注意

為防止 USB 插孔進水及發生碰撞，不使用插孔時請蓋上蓋帽。

TAU15306

側支架

側支架位於機車的左邊。保持機車直立，並用腳將側支架放下或推上。

註

內建式側支架開關是點火電路切斷系統的一部份，可在某些情況下切斷點火裝置。（點火電路切斷系統的解釋，參見以下章節。）

TWA10242



側支架放下或無法保持推上時請勿騎乘本機車，否則側支架會與地面接觸，導致騎士因分心而造成失控。山葉設計的點火電路切斷系統，使騎士在上路前一定需推起側支架。請定期檢查本系統，無法正常作動時應交由山葉服務網維修。

TAU63613

點火電路切斷系統

點火電路切斷系統（由側支架開關和煞車燈開關組成）具有以下功能。

- 防止在側支架推上來，而未施加前後煞車的時候起動。
- 防止施加前或後煞車，而側支架放下的時候起動。
- 側支架放下時，系統會停止運轉中的引擎。依據下列步驟，定期檢查點火電路切斷系統的操作。

儀錶和各控制器功能

6

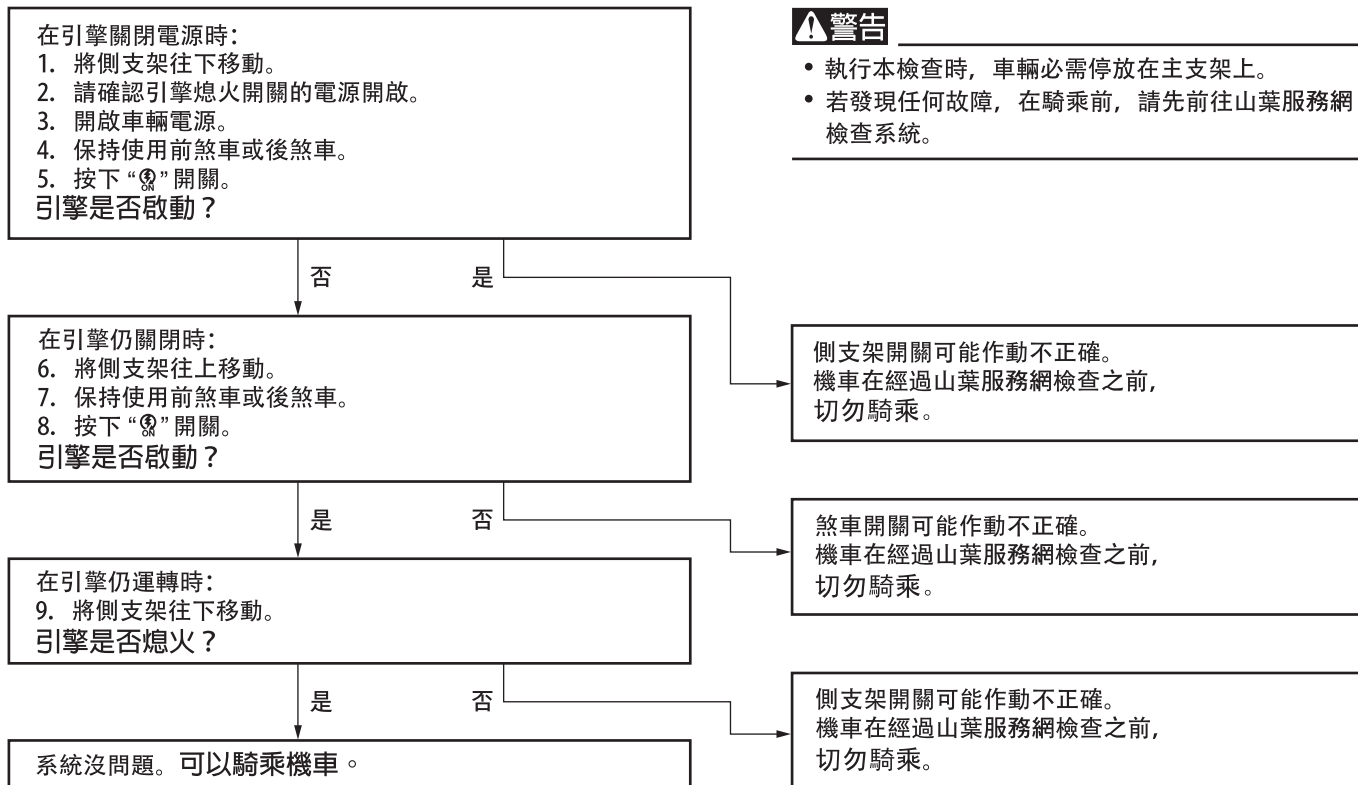

在您每次用車前檢視您的機車，以確定其是在安全的操作情況下。並始終遵循使用說明書內所載述之檢查及保養程序與時間。



警告

無法正確檢查或保養機車將增加車禍或設備損壞發生之可能性。若發現有任何異狀，切勿操作本機車。若所顯現問題無法依本說明書所列步驟完成修正，請洽山葉服務網檢查本機車。

騎乘前檢查一覽表：

項目	檢查	頁次
汽油	<ul style="list-style-type: none">● 檢查油箱內的汽油量。● 視需要添加汽油。● 檢查汽油管路有無洩漏。● 檢查汽油箱溢流軟管是否阻塞、破裂或損壞，並檢查軟管連接。	6-27, 6-28
引擎機油	<ul style="list-style-type: none">● 檢查引擎的機油油位。● 視需要添加建議的機油，加到指定油位。● 檢查機車有無漏油。	9-5
冷卻液	<ul style="list-style-type: none">● 檢查副水箱冷卻液的液位。● 視需要添加建議的冷卻液，加到指定液位。● 檢查冷卻系統有無洩漏。	9-7
前煞車	<ul style="list-style-type: none">● 檢查操作狀況。● 若有柔軟的感覺時，則需請山葉服務網放出液壓系統內的空氣。● 檢查煞車片有無磨耗。● 視需要更換。● 檢查煞車儲液槽的液位。● 視需要添加指定的煞車液，加到指定液量位置。● 檢查液壓系統有無洩漏。	9-13, 9-14, 9-15

為求個人安全 – 行前檢查

項目	檢查	頁次
後煞車	<ul style="list-style-type: none"> ● 檢查操作狀況。 ● 若有柔軟的感覺時，則需請山葉服務網排放出液壓系統內的空氣。 ● 檢查煞車片有無磨耗。 ● 視需要更換。 ● 檢查煞車儲液槽的液位。 ● 視需要添加指定的煞車液，加到指定液量位置。 ● 檢查液壓系統有無洩漏。 	9-13, 9-14, 9-15
油門握把	<ul style="list-style-type: none"> ● 檢查是否可以順暢旋轉以及自動回位。 	9-17
車輪及輪胎	<ul style="list-style-type: none"> ● 檢查受損狀況。 ● 檢查輪胎狀況及胎紋深度。 ● 檢查胎壓。 ● 若有必要請進行修正。 	9-10, 9-12
煞車把手	<ul style="list-style-type: none"> ● 確認此操作動能順利進行。 ● 若有必要請潤滑握把樞軸接觸點。 	9-18
主支架、側支架	<ul style="list-style-type: none"> ● 確認操作平穩順利。 ● 視需要潤滑樞軸。 	9-18
車體鎖緊度	<ul style="list-style-type: none"> ● 確認所有螺帽、螺栓及螺絲均已適切緊定。 ● 若有必要請上緊。 	—
儀錶、燈光、信號及開關	<ul style="list-style-type: none"> ● 檢查操作是否順暢，各燈號是否正確。 ● 若有必要請修正。 	—
側支架開關	<ul style="list-style-type: none"> ● 檢查點火電路切斷系統運作是否正常。 ● 若系統運作不正常，則需請山葉服務網檢查機車。 	6-35
傳動皮帶	<ul style="list-style-type: none"> ● 檢查皮帶狀況。 ● 若有損壞則更換。 	9-16

TAU15952

請仔細閱讀本使用說明書，以利熟悉所有的控制操作。若有某項控制操作或功能您不了解，請洽詢山葉服務網。

TWA10272



警告
無法使自己熟悉所有操作程序可能導致失控狀況，其恐將引起車禍或受傷。

引擎磨合

引擎使用壽命中最重要期間是介於0與1600 km 之間，基於這項理由，請仔細閱讀下列內容。由於引擎處於全新狀態，在最初的 1600 km 切勿過度施加負荷。引擎內的各種零件會自我彼此磨耗與拋光，以達到正確的運轉間隙。在這段期間，必須避免長時間全油門運轉，或是導致引擎過熱的任何狀況發生。

0-1000 km

避免長時間超過 4200 r/min 運轉。**注意：**騎乘 1000 km 之後，務必更換引擎機油以及機油濾清器濾罐。 [TCA20150]

1000-1600 km

避免長時間超過 5000 r/min 運轉。

1600 km 以上

機車可以正常運轉。

注意

- 請勿在引擎轉速錶的紅色區域運轉引擎。
- 引擎磨合期間若發生任何引擎問題，請立即至山葉服務網檢查機車。

TAU58670

起動引擎

側支架推起時，點火電路切斷系統將會起動。

起動引擎

1. 開啟智慧鑰匙，接近機車。
2. 按下中央開關的“/LOCK”部分，將引擎熄火開關切到運轉位置。智慧鑰匙進行驗證時，蜂鳴器會響兩次，主支架和轉向舵鎖（如果鎖住）將被釋放。
3. 確認指示燈與警告燈會亮起數秒，然後熄滅。（請參閱 6-3 頁）

註

- TMAX XP560D：當機車電源關閉時，按住“”開關可開啟機車電源並啟動引擎。
- 如果引擎故障警告燈依然亮起，請勿起動引擎。
- ABS 警告燈應會亮起，且在機車達到 10 km/h 的速度時熄滅。

TCA24110

注意

若警告燈或指示燈並未如前所述產生作用，請交由山葉服務網檢查機車。

4. 完全關閉油門。
5. 作動前或後煞車期間，按下“”開關。

操控及重要騎乘要點

6. 引擎起動時或 5 秒後放開 “” 開關。等候 10 秒讓電瓶電壓恢復，然後再次按開關。

TCA11043

注意

為獲得最長的引擎使用壽命，未暖機前機車不可急加速！

TAUM3632

註

此機型配備：

- 車輛轉倒感知器。此感知器可在翻車時將引擎熄火。遇此狀況時，引擎故障警告燈將會亮起，但這不代表故障。關閉機車電源再開啟可取消警告燈。不這樣做的話，按下起動開關時雖會轉動曲軸，但引擎無法起動。
- 引擎自動熄火系統。引擎怠速達 20 分鐘後將自動熄火。引擎熄火時，按下起動開關重新起動引擎即可。

TAU45093

機車的起步

1. 左手握住後煞車握把，右手抓住駐車握把，將機車自主支架推下。



1. 駐車握把
2. 坐上座墊，調整後視鏡。
3. 開啟方向燈。
4. 注意前、後方來車，再慢慢旋轉油門握把（在右側）起步。
5. 關閉方向燈。

加速及減速

TAU16782

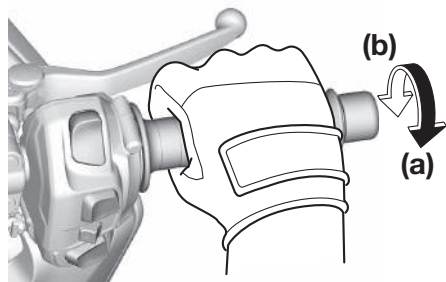

旋轉油門握把即可調整速度。要加速時，往 (a) 方向旋轉油門握把。要減速時，往 (b) 方向旋轉油門握把。

煞車

TAU60650

TWA17790

⚠ 警告

- 避免用力或緊急煞車（尤其傾斜向某一邊時），否則機車可能打滑或翻倒。
- 火車平交道、電車軌道、道路工地的鐵板及人孔蓋在潮濕時都非常滑，因此請減速並謹慎通過。
- 請注意，在潮濕路面上會更難以煞車。
- 下坡煞車非常困難，因此下坡時請減速騎乘。

1. 完全關閉油門。
2. 同時作動前後煞車，慢慢增加壓力。

前

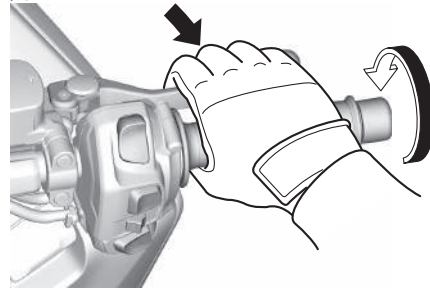

後

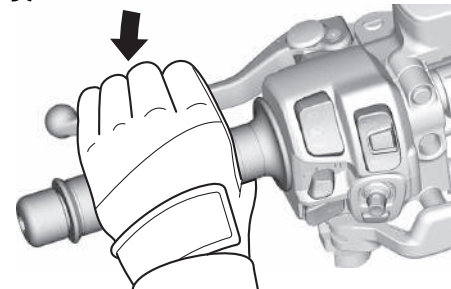

操控及重要騎乘要點

TAU16821

降低油耗的秘訣

油耗主要由您的騎乘方式決定。請參考以下秘訣，降低油耗：

- 加速時避免高引擎轉速。
- 避免讓引擎在無負荷時以高轉速運轉。
- 需長時間等待時（例如交通堵塞時、等待交通號誌或鐵路平交道時）將引擎熄火，不要惰速運轉。

TAU77962

駐車

駐車時，先關閉機車電源，再將智慧鑰匙關閉。如果在引擎運轉中放下側支架，引擎將熄火，且蜂鳴器會響起，防止您忘記關閉機車電源。若要停止蜂鳴器，將機車電源關閉，或是推起側支架。

離開機車時，請確定將轉向舵和主支架都上鎖。並將智慧鑰匙帶在身上。

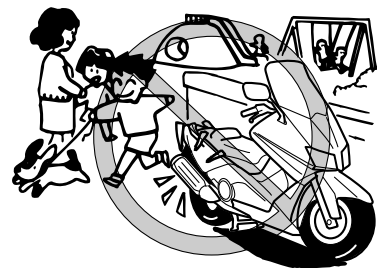

TWA10312

警告

- 由於引擎和排氣管會變得非常燙，請將機車停放在行人和兒童不會接觸到的地方，避免燙傷。
- 請勿停放在斜坡或鬆軟的地面上，否則機車會翻倒，增加汽油外洩起火的危險。
- 不可將機車停放在草地或其他易燃物質附近。



註

- 駐車後，只要智慧鑰匙未關閉且在操作範圍之內，其他人還是能夠起動引擎並操作機車。
- 側支架警報蜂鳴器可設定成不啟動。請洽詢山葉服務網。

TAU82860

TWA15461

TAU82870

定期檢查、調整及潤滑可將機車保持在最安全且最有效率的狀態。安全是車主 / 騎士的義務。機車檢查、調整及潤滑最重要的重點說明於以下頁面。

保養手冊內指定的間隔應只能作為正常騎乘狀況下的一般性指南。保養間隔應依氣候、地形、地裡位置及個人使用習慣的不同予以縮短。

TWA10322

警告

無法適當保養本機車，或不正確執行保養工作，於維修或使用機車時恐將增加傷亡之風險。若您不熟悉機車維修作業，請委由山葉服務網執行維修工作。

TWA15123

警告

除非有特別的指示說明，否則進行機車保養時，請將引擎熄火。

- 運轉中的引擎可能會接觸身體或衣物而導致受傷，電氣部品則可能導致電擊或火災發生。
- 在引擎運轉時進行保養或維修工作，可能會使眼睛受傷、引發火災或產生致命的一氧化碳。更多一氧化碳的資訊請參閱第 2-2 頁。

警告

機車騎乘後，引擎、排氣管、煞車碟盤、卡鉗、煞車片可能會變得熱燙。為避免燙傷，煞車部品冷卻後才可觸摸。

排氣控制除了讓空氣保持乾淨，對於維持引擎的正常運轉及最高性能也很重要。進行與排氣控制相關的維修時，需要有專業資料、知識與設備。排氣控制裝置與系統的保養、更換或維修可由任何取得認證（如果適用）的修車廠或個人執行。山葉服務網均經過訓練並擁有設備，可執行這些特殊服務。

工具組

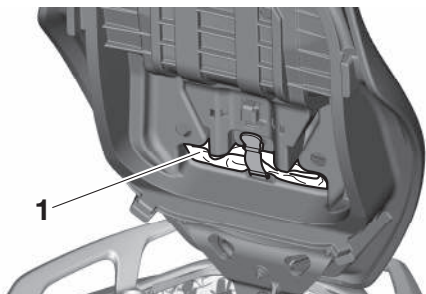

1. 工具組

工具組放置於顯示的位置。

本使用說明書敘述的資訊以及工具組提供的工具，可協助您進行預防保養及簡易維修，但為了能夠正確執行某些保養工作，還是需要扭力扳手與其他工具才可以進行。

9

註

如果您不具有進行某項作業所需之工具或經驗，請讓山葉服務網為您進行。

拆卸與安裝面板

本章所述之保養工作，有些需拆卸所示面板才能進行。每次需要拆卸及安裝面板時，都請參閱本節。

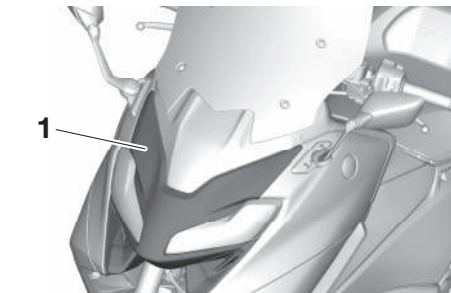

1. 面板 A



1. 面板 B
2. 面板 C

面板 A

拆卸面板

1. 拆下快速固定器。

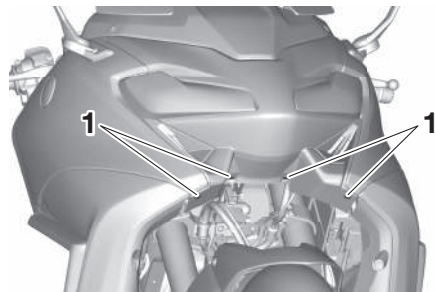

1. 快速固定器

2. 拉起面板的左右上側，將面板側面拆離。



1. 面板 A

3. 如圖所示拆下面板。

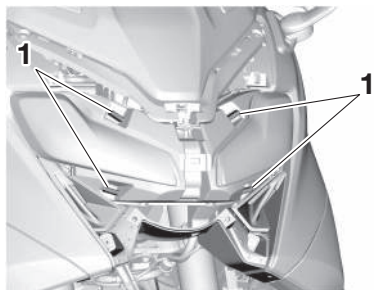

1. 橡膠蓋

註

拆下面板後，確定橡膠蓋沒被拆下。

安裝面板

1. 插入面板左右上側的調整片。

2. 對齊中央和下部的突出點，然後將面板推回原位。

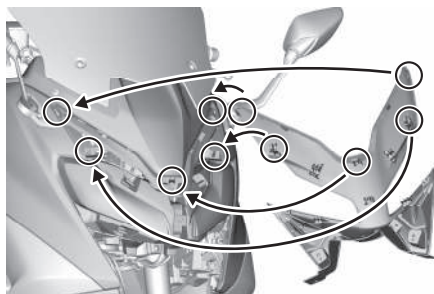

3. 安裝快速固定器。

面板 B

拆卸面板

1. 拆下螺絲。

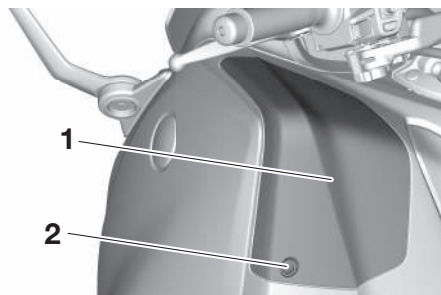

1. 面板 B
2. 螺絲

2. 輕輕撬起面板上部，然後往上滑動面板。

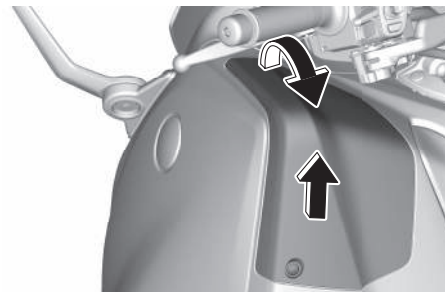

安裝面板

將面板裝回原位，然後鎖上螺絲。

面板 C

拆卸面板

拆下螺絲，向外拉面板上部，然後往上滑動面板。

定期保養和調整

TAU82880

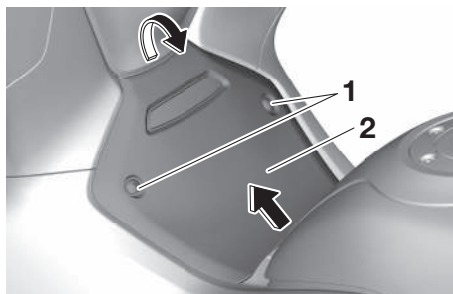

1. 螺絲
2. 面板 C

安裝面板

將面板裝回原位，然後鎖上螺絲。

檢查火星塞

火星塞是一個重要的引擎組件，應定期檢查，且最好由山葉服務網檢查。由於熱量與堆積物會慢慢侵蝕火星塞，因此應依保養手冊定期或規定拆下檢查。此外，火星塞的狀況也可以顯示引擎的狀況。

各火星塞中央電極四周的陶瓷絕緣體應為淺棕褐色（機車正常騎乘時的理想顏色），而安裝於引擎的所有火星塞應具有相同顏色。如果任何火星塞出現明顯不同的顏色，則可能是引擎的運轉狀況不良所致。請勿試圖自行診斷此類問題，應交由山葉服務網進行檢查。

如果火星塞電極出現腐蝕、過度積碳或其他的堆積物，應更換新品。

指定的火星塞：

NGK/LMAR7G

安裝火星塞之前，請使用線規測量火星塞間隙。必要時，將間隙調整至規定值。

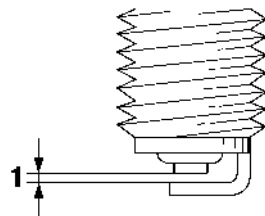

1. 火星塞間隙

火星塞間隙：

0.7–0.8 mm

清潔火星塞墊圈的表面與接觸面，並擦掉火星塞螺紋上的污垢。

鎖緊扭力：

火星塞：

13 N·m (130 kgf·cm)

註

安裝火星塞時如果沒有扭力扳手，估計正確扭力的一種方法是用手鎖緊後，再旋轉 1/4–1/2 圈，不過仍應盡速將火星塞鎖緊至規定的扭力。

TAU81524

引擎機油與機油濾清器濾罐

每次騎乘機車前，應檢查引擎機油量。此外，必須依保養手冊規定的間隔更換引擎機油與機油濾清器濾罐。

檢查引擎機油量

1. 使用主支架停放車輛。傾斜的車身會導致誤判。
2. 起動引擎，暖車兩分鐘後熄火。
3. 等待兩分鐘直到油位穩定，再透過曲軸箱底部左側的檢查視窗檢查機油量。

註

引擎機油量應介於上限與下限之間。

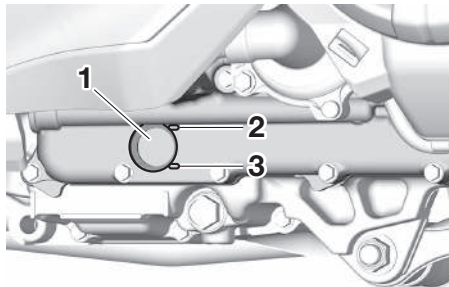

1. 引擎機油油位檢查視窗
2. 最高油位記號
3. 最低油位記號

4. 若引擎機油低於最低油位記號，則添加建議使用的機油，加至正確的高度。

更換引擎機油（及更換機油濾清器濾罐）

1. 將機車停放於平整的地面。
2. 起動引擎，暖車數分鐘後熄火。
3. 在引擎下方放置一個油盆，收集用過的機油。
4. 取下引擎機油加油蓋、引擎機油排油螺栓和墊片。

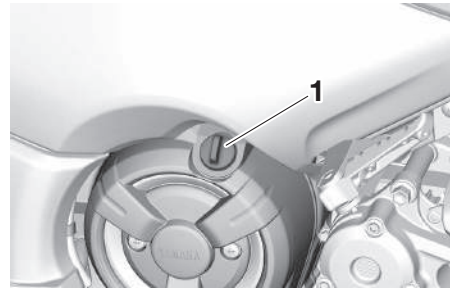

1. 引擎機油加油蓋

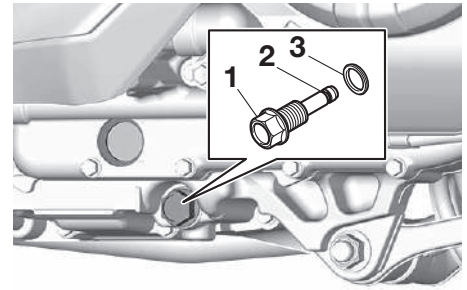

1. 引擎機油排油螺栓
2. O 型環
3. 墊片

5. 檢查 O 型環是否損壞，必要時更換新品。

註

如果機油濾清器濾罐不需更換，則跳過步驟 6-8。

6. 用機油濾清器濾罐扳鉗拆卸機油濾清器濾罐。

定期保養和調整

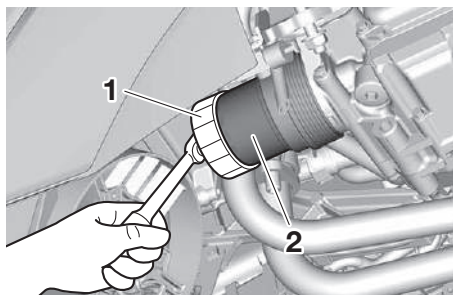

1. 機油濾清器濾罐扳手
2. 機油濾清器濾罐

7. 將乾淨的引擎機油在新機油濾清器濾罐的 O 型環上薄薄塗一層。

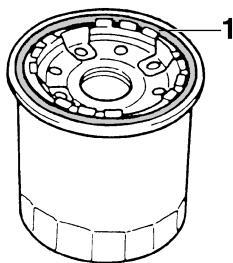

1. O 型環

註

確定 O 型環安裝到定位。

8. 安裝新的機油濾清器濾罐，然後以扭力扳手鎖緊至指定的扭力。

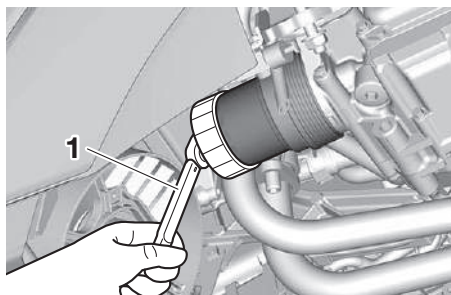

1. 扭力扳手

鎖緊扭力：

機油濾清器濾罐：
17 N·m (170 kgf·cm)

9. 安裝引擎機油排油螺栓及新的墊片，鎖緊排油螺栓到規定的扭力。

鎖緊扭力：

引擎機油排油螺栓：
43 N·m (430 kgf·cm)

10. 檢查 O 型環是否損壞，必要時更換新品。

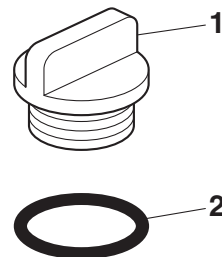

1. 引擎機油加油蓋
2. O 型環

11. 將建議使用的引擎機油添加指定的份量，然後安裝並鎖緊機油加油蓋。

引擎機油：

推薦等級：

YAMALUBE

SAE 黏度等級：

10W-40

推薦引擎機油等級：

API service SG type 或更高，JASO standard MA

機油更換容量：

機油更換：

2.60 L

含拆下機油濾清器：

2.90 L

註 引擎和廢氣系統冷卻後，務必擦掉濺在零件上的機油。

TCA11621

注意

- 請勿混進任何化學添加物，以免離合器打滑（因為引擎機油也會潤滑離合器）。不可使用“CD”柴油等級或高過指定等級的機油。此外，不可使用有“ENERGY CONSERVING II”或以上等級標章的機油。
 - 小心勿讓異物進入曲軸箱。
12. 起動引擎，惰速運轉數分鐘，檢查引擎是否漏油。若有漏油，請立即將引擎熄火檢查原因。
 13. 關閉引擎，檢查機油量，必要時修正。
 14. 重設機油更換指示器。（請參閱 6-7 頁）

為何要使用 Yamalube

山葉原廠 YAMALUBE 機油誕生於工程師們的熱情及信念，其引擎機油為重要的液態引擎組件。我們集結了機械工程、化學、電子各領域的專家進行各種追蹤測試，並一同開發出使用該機油的引擎。Yamalube 機油囊括了各種基本油品的優點，並融合各種添加劑至完美的平衡比例，藉此確保該最終油品可表現出優異的性能水準。Yamalube 礦物機油、半合成機油及合成機油各自均具備獨特的特性及價值。山葉機車自 1960 年代起，歷經了多年對油品的研究及發展，使得 Yamalube 成為山葉引擎的最佳選擇。



冷卻液

應定期檢查冷卻液量。此外，必須依保養手冊規定的間隔時間更換冷卻液。

推薦的冷卻液：

YAMALUBE 冷卻液

冷卻液容量：

冷卻液副水箱（最高液位記號）：

0.25 L

水箱（包含所有管路）：

1.50 L

註

如果無法取得山葉原廠冷卻液，請用適用於鋁合金引擎含有腐蝕抑制劑的乙二醇抗凍劑，並與蒸餾水以 1:1 比例混合。

TAU95970

檢查冷卻液量

由於冷卻液量會隨著引擎溫度而改變，因此應先讓引擎冷卻再檢查。

1. 將機車停放於平整的地面。
2. 保持機車直立，或者使用主支架停放機車。
3. 透過檢查視窗查看冷卻液量。

定期保養和調整

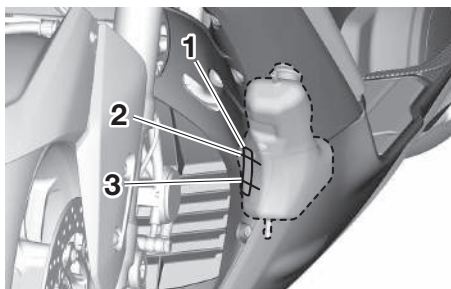

1. 冷卻液液位檢查視窗
2. 最高液位記號
3. 最低液位記號
4. 若冷卻液剛好位於或低於最低液位記號，請拉起左側地板墊將它移除。

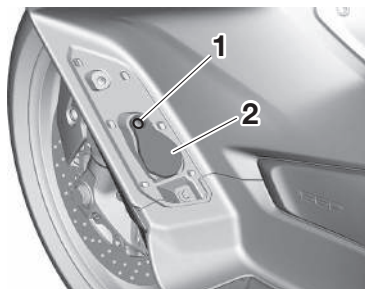

1. 螺絲
2. 冷卻液副水箱外蓋
6. 取下冷卻液副水箱蓋。**警告！** 只取下冷卻液副水箱蓋。引擎很熱時，切勿試圖取下水箱蓋。[TWA15162]

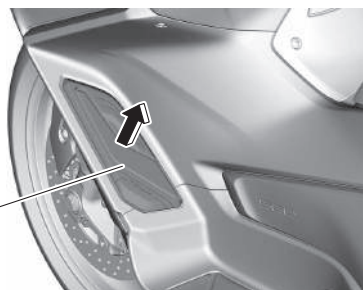

1. 地板踏墊
5. 拆下螺絲，取下冷卻液副水箱外蓋。



1. 冷卻液副水箱蓋
7. 添加冷卻液到最高液位記號。**注意：** 如果沒有冷卻液可以補充，只能使用蒸餾水（不含其他任何雜質元素的水）短暫代替。不可使用自來水、井水、包裝礦泉水、雨

水、河水、山泉水、含鹽水份或其他任何雜質元素的水等等進行補充，以免造成冷卻系統內部零件損壞。如使用蒸餾水代替時，也請立刻至山葉服務網使用新的冷卻液更換。[TCA10473]

8. 安裝冷卻液副水箱蓋。
9. 安裝冷卻液副水箱外蓋。
10. 安裝地板墊。

TAU82900

更換冷卻液

必須依保養手冊定期或規定更換冷卻液。交由山葉服務網更換冷卻液。**警告！** 引擎很熱時，切勿試圖取下水箱蓋。[TWA10382]

TAU89460

更換引擎空氣濾清器濾蕊與清潔檢查軟管

應依保養手冊規定的間隔時間更換引擎空氣濾清器濾蕊。如果您經常在潮濕或多塵的狀況下騎乘，則應更加頻繁更換空氣濾清器濾蕊。此外，必須依保養手冊規定的間隔時間由山葉服務網檢查和清潔空氣濾清器檢查軟管。

更換空氣濾清器濾蕊

1. 拆卸面板 C。（請參閱 9-2 頁）
2. 拆卸螺絲，取下空氣濾清器箱蓋。

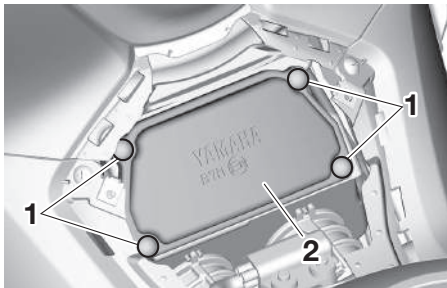

1. 螺絲
2. 空氣濾清器箱蓋
3. 拉出空氣濾清器濾蕊。

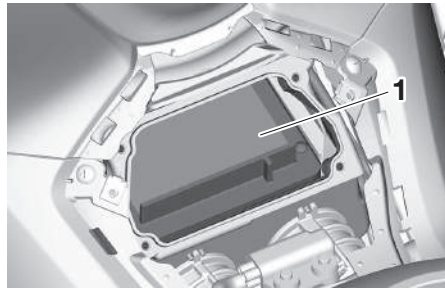

1. 空氣濾清器濾蕊

4. 將新的空氣濾清器濾蕊放入空氣濾清器箱。**注意：**請確保濾清器濾蕊在空氣濾清器箱中確實安裝定位。安裝濾清器濾蕊之前不可操作引擎，以免活塞和汽缸過度磨耗。[TCA10482]
5. 安裝空氣濾清器箱蓋，並鎖回螺絲。
6. 安裝面板。

TAU83480

V 型皮帶空氣濾清器濾蕊

V 型皮帶空氣濾清器濾蕊應依照保養手冊所指定的時間間隔更換。若時常在潮濕或多塵的狀況下騎乘，應更頻繁檢查這些濾蕊。

定期保養和調整

TAU44735

檢查引擎惰轉轉速

檢查引擎惰轉轉速，並必要時至山葉服務網調整。

引擎惰轉轉速：

1100–1300 r/min

TAU83050

汽門間隙

汽門是很重要的引擎組件，且汽門間隙會隨使用而改變，因此必須依保養手冊定期或規定檢查及調整汽門。未調整汽門可能造成油氣混合比不正確，使引擎出現噪音，甚至造成引擎損壞。為避免此問題，請定期由山葉服務網檢查並調整汽門間隙。

註

這項維修只能在引擎冷卻後執行。

TAU81462

輪胎

輪胎是機車和路面唯一的接觸點。任何情況下的騎乘安全都依賴這塊相當小的路面接觸面積。隨時將輪胎維持在良好狀態，以及適時以指定的輪胎進行更換，非常重要。

胎壓

每次騎乘之前應檢查胎壓，必要時予以調整。

TWA10504

警告

在胎壓不正確的情形下騎乘本機車，可能會因機車失控導致重傷或死亡。

- 必須在冷胎狀態（輪胎的溫度和四周的溫度相同）檢查和調整胎壓。
- 胎壓必須配合騎乘速度和本機車許可的騎士、乘客、貨物及配件總重量調整。

冷胎壓：

一人：

前輪：

225 kPa (2.25 kgf/cm²)

後輪：

250 kPa (2.50 kgf/cm²)

兩人：

前輪：

225 kPa (2.25 kgf/cm²)

後輪：

280 kPa (2.80 kgf/cm²)

最大載重限制：

機車：

195 kg (TMAX XP560D)

197 kg (TMAX XP560)

機車的最大載重限制是騎士、乘客、貨物 and 任何配件的總重量。

TWA10512



警告

請勿超載。騎乘超載的機車可能會引起事故。

檢查輪胎

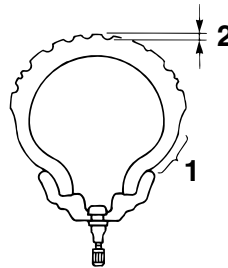

1. 胎壁
2. 胎紋深度

每次騎乘之前應檢查輪胎。胎紋有交叉紋路（最小胎紋深度）、輪胎遭到鐵釘或玻璃碎片刺穿，或胎壁破裂時，請立即交由山葉服務網更換輪胎。

最小胎紋深度（前和後）：

1.0 mm

TWA10583



警告

- 騎乘輪胎磨損的機車會導致危險。輪紋開始出現橫向線時，請立即交由山葉服務網更換輪胎。
- 輪胎和煞車的相關零件更換請交由山葉服務網進行，他們具備這類的專業知識和經驗。

- 更換輪胎後，請先以適當的速度騎乘，因為輪胎表面必須先「磨合」，才能發揮最佳特性。

輪胎資訊

本型號為無內胎設計，配備有輪胎氣閥。輪胎即使沒有使用或僅偶爾使用，仍會老化。胎紋和胎壁膠龜裂為老化的徵兆，有時還會伴隨出現胎體變形。老舊和老化的輪胎應由輪胎專家檢查，確定是否適合繼續使用。

TWA16101



警告

- 前、後外胎應使用相同製造和設計的產品，否則操作特性不同可能會導致事故。
- 隨時確認氣嘴蓋確實蓋緊，防止漏氣。
- 僅限使用下列外胎氣嘴和氣嘴芯，以免騎乘時發生外胎漏氣。

經過大量測試，只有下列輪胎受到山葉認可。

定期保養和調整

前輪胎：

尺寸：

120/70R15M/C 56H

製造商 / 型號：

BRIDGESTONE/BATTLAX
SCOOTER SC2F

輪胎氣閥：

PVR59A

氣閥芯：

#9100 (原廠)

後輪胎：

尺寸：

160/60R15M/C 67H

製造商 / 型號：

BRIDGESTONE/BATTLAX
SCOOTER SC2R

輪胎氣閥：

TR412

氣閥芯：

#9100 (原廠)

TAU51921

鑄造車輪

車輪是由外胎和輪圈所組合而成。為使您的機車性能、耐久性和安全性發揮到極致，請注意下列有關車輪的說明。

- 每次騎乘之前應檢查輪圈是否龜裂、彎曲或變形。若發現任何損壞，請交由山葉服務網更換車輪。不要嘗試對車輪進行任何維修，變形或龜裂的車輪都必須更換。
- 每次更換或換新外胎或輪圈時，都須平衡車輪。未平衡的車輪可能導致性能不佳和不良的操作特性，且會縮短外胎壽命。
- 前外胎維修或更換後，需將氣嘴桿螺帽和氣嘴桿固定螺帽鎖到指定的扭力。

鎖緊扭力：

氣嘴桿螺帽：

2.0 N·m (20 kgf·cm)

氣嘴桿固定螺帽：

3.0 N·m (30 kgf·cm)

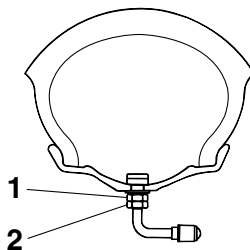

1. 氣嘴桿螺帽
2. 氣嘴桿固定螺帽

TAU50861

TWA14212

TAU53033

檢查前後煞車把手自由間隙

前

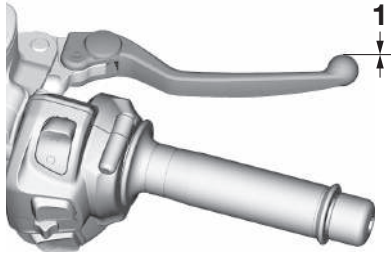

1. 無煞車把手自由間隙

後

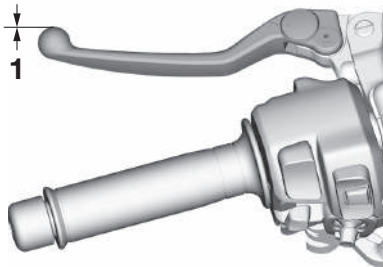

1. 無煞車把手自由間隙

煞車把手的末端沒有自由間隙，若有自由間隙，請交由山葉服務網檢查煞車系統。

警告

操作煞車把手時，如有鬆軟或海綿般的感覺，表示液壓煞車系統內有空氣存在，請交由山葉服務網排除煞車系統內的空氣再騎乘。煞車系統內若有空氣，會降低煞車效果，造成機車失控的意外發生。

調整後煞車鎖定鋼索

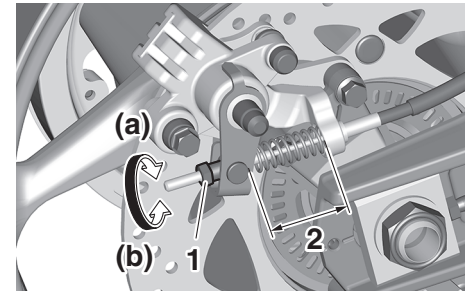

1. 調整螺帽
2. 後煞車鎖定鋼索長度

後煞車鎖定鋼索長度：

38-40 mm

請定期檢查後煞車鎖定鋼索長度，必要時調整之。

1. 放開後煞車鎖定把手。
2. 欲增長後煞車鎖定鋼索，請以 (a) 方向轉動後煞車卡鉗的調整螺帽。欲縮短後煞車鎖定鋼索，請以 (b) 方向轉動後煞車卡鉗的調整螺帽。
3. 確認後煞車鎖定把手（第 6-24 頁）功能正常，而且解鎖時後輪能夠自由旋轉。

**警告**

若無法正確調整到指定的狀態，請交由山葉服務網調整。

後煞車鎖的檢查

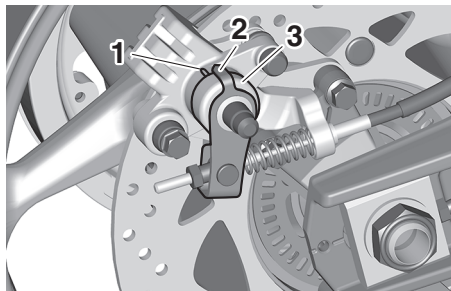

1. 磨耗指示器溝槽
2. 磨耗指示器
3. 橡膠套

務必依據保養手冊規定，定期檢查後煞車鎖。

1. 調整後煞車鎖鋼索。
2. 操作後煞車鎖把手，再將機車往前推確定後煞車鎖作用正常。
3. 拉動後煞車鎖定把手時，確認磨耗指示器的位置。如果磨耗指示器超過磨耗指示器溝槽，煞車片可能已經磨光。
4. 檢查橡膠套是否有撕裂或龜裂。

註

如果後煞車鎖未能煞住車輪、煞車片已經磨光、或是橡膠套龜裂，請交由山葉服務網維修機車。

檢查前後煞車片

前煞車

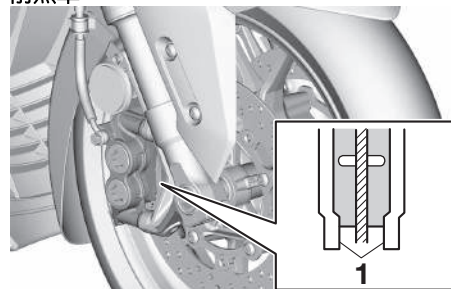

1. 煞車片磨耗指示

後煞車

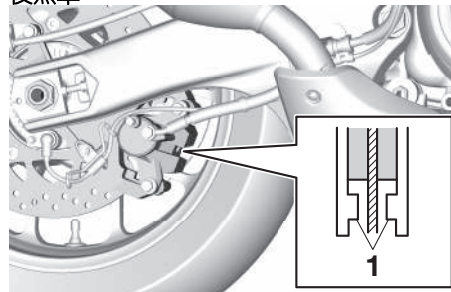

1. 煞車片磨耗指示

必須依照保養手冊規定，定期檢查前後煞車片的磨耗程度。

欲檢查煞車片磨耗程度，請在施加煞車時檢查磨耗指示。若煞車片已經磨損到磨耗指示器幾乎要觸及煞車碟，請至山葉服務網更換整組煞車片。

TAU22585

檢查煞車液量

騎乘之前，請檢查煞車液是否高於最低液位記號。

註

檢查煞車液位時確定儲液槽與地面平行。

指定煞車液：
DOT 4

TCA17641

注意

煞車液會損害烤漆表面或塑膠零件，請立刻將噴濺的煞車液清除。

前煞車

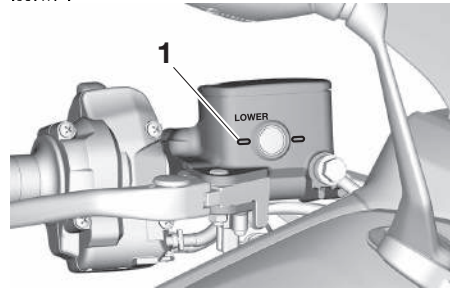

1. 最低液位記號

後煞車

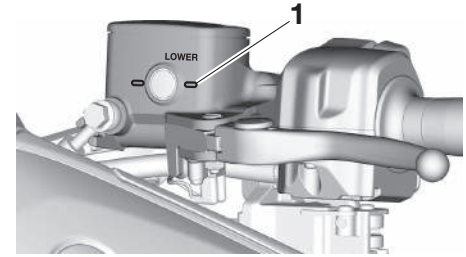

1. 最低液位記號

隨著煞車片磨耗，煞車液面也會逐漸下降。

- 煞車液面過低表示煞車片已經磨耗或煞車系統漏液；若液面過低，請確實檢查煞車片是否磨耗以及煞車系統是否漏液。
- 若煞車液量突然下降，請至山葉服務網檢查原因之後再騎乘。

TWA15991

警告

保養不當可能導致無法煞車。請遵守以下注意事項：

- 煞車液不足會使空氣進入煞車系統，降低煞車性能。
- 取下煞車儲液槽蓋之前先加以清潔。僅限使用未拆封過的 DOT 4 煞車液。
- 只能使用推薦的煞車液，否則橡皮封會劣化，導致漏液。

定期保養和調整

- 請添加同種類的煞車液。使用非 DOT 4 煞車液可能會導致有害的化學反應。
- 添加時請留意不可讓水進入煞車儲液槽內，水會顯著降低煞車液的沸點，導致氣阻發生。

更換煞車液

由山葉服務網每 2 年更換煞車液一次。此外，請依以下所示之時間間隔，更換主缸及煞車卡鉗的油封及煞車軟管。若是發現損壞或洩漏時，請盡速更換。

- 煞車油封：每 2 年
- 煞車軟管：每 4 年

TAU22734

TAU89480

傳動皮帶

每次騎乘前都應目視檢查傳動皮帶。檢查是否過度磨耗、損壞及髒污。而且，必須依保養手冊規定的間隔時間由山葉服務網檢查和調整傳動皮帶張力。

檢查傳動皮帶

1. 在平坦地面上，使用機車主支架將其立起。
2. 轉動後輪，檢查皮帶表面是否出現磨耗或損壞。

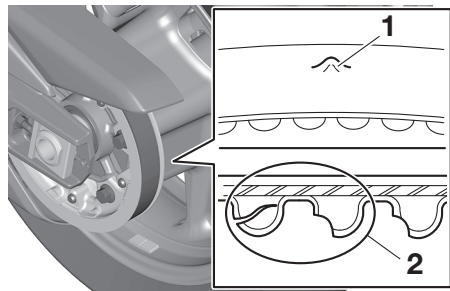

1. 石子造成的損傷
2. 齒輪損壞
3. 若發現有龜裂、過度磨耗或損壞現象，請由山葉服務網檢查或更換皮帶。
4. 若傳動皮帶或傳動皮帶鏈輪髒污，請拆下螺栓和快速固定器，取下傳動皮帶外殼。

TAU23098

TAU92340

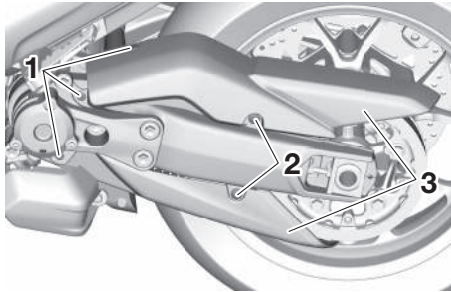

1. 快速固定器
2. 螺栓
3. 傳動皮帶外殼

5. 清潔傳動皮帶，並清除傳動皮帶鏈輪上的所有碎屑。**注意：**切勿讓傳動皮帶部分堆積污垢或沙塵，否則傳動皮帶會快速磨耗。 [TCA26970]
6. 安裝傳動皮帶外殼，並鎖回螺栓和快速固定器。

檢查及潤滑鋼索

在每次騎乘之前都應該檢查所有控制鋼索的操作以及鋼索的情況，必要時請潤滑鋼索和鋼索末端。若鋼索受損或無法平順移動，請至山葉服務網檢查或更換。**警告！**鋼索外鞘破損恐導致生鏽，及引起鋼索移動時之干擾。請儘可能更換受損鋼索以避免不安全狀況發生。

[TWA10712]

推薦潤滑油：

山葉鋼索潤滑劑或其他適當的鋼索潤滑劑

檢查及潤滑油門握把

每次騎乘之前，均應檢查油門握把的運作。此外，應定期或依據保養手冊中的規定由山葉服務網潤滑油門握把外殼。

定期保養和調整

TAU86780

潤滑前和後煞車把手

前煞車把手

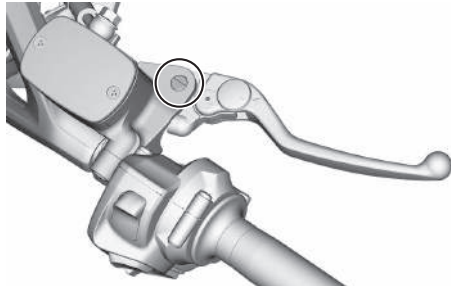

後煞車把手

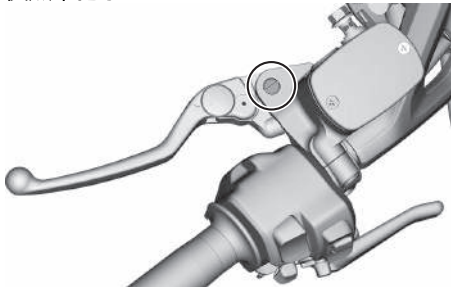

請依照保養手冊的規定，定期潤滑前和後煞車把手的樞軸。

推薦的潤滑油：
矽黃油

TAU23215

主支架和側支架的檢查和潤滑

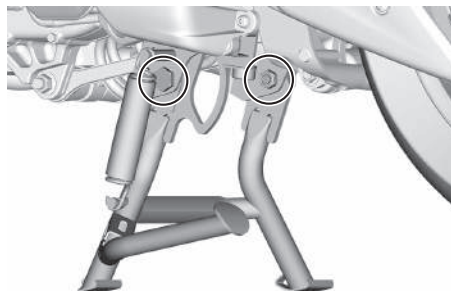
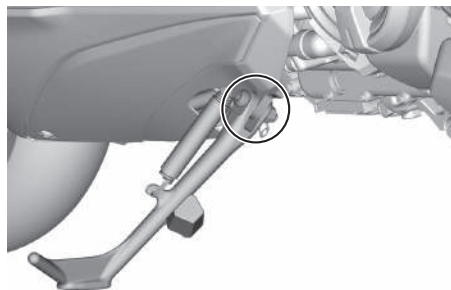

請在每次騎乘之前檢查主支架和側支架的作動，必要時請潤滑樞軸以及金屬與金屬之間的接觸面。

警告

如果主支架或側支架無法順暢上下移動，請交由山葉服務網進行檢查或維修，否則主支架或側支架可能會接觸地面，導致騎士因分心而失控。

推薦的潤滑油：
鋰皂基黃油

TAU82960

檢查前叉

必須依保養手冊定期或規定如下檢查前叉的狀況與運作。

檢查狀況

檢查內管是否有刮傷、損壞或過多油外漏。

檢查運作

1. 將機車停放於平坦地面，並保持其直立狀態。**警告！** 為避免人員受傷，穩固地支撐機車以免傾倒危險狀況發生。 [TWA10752]
2. 按住前煞車時，用力下壓把手數次，檢查前叉是否平順壓縮並回彈。

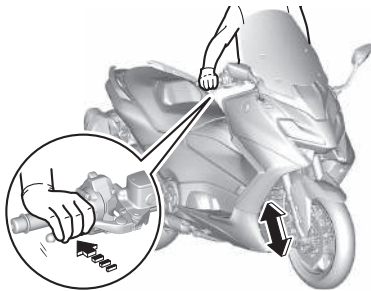

TCA10591

注意

若有發現任何損壞狀況或前叉無法平順操作，請洽山葉服務網檢查或更換。

TAU83520

檢查方向把手

磨損或鬆脫之方向把手軸承可能導致危險狀況發生。因此，務必依據保養手冊規定，定期檢查方向把手系統。

1. 以主支架駐車。
2. 持握前叉腳柱下端部，並嘗試向前向後移動它們。應該不會有自由間隙。

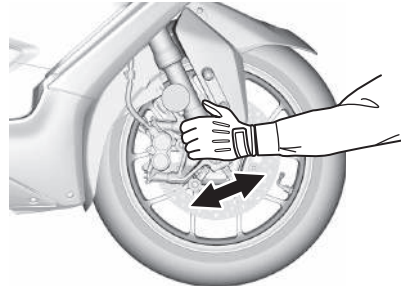

3. 將方向把手向左向右轉到底。轉動應順暢無礙，沒有卡住或粗糙的感覺。

註

如果感到前叉外管有自由間隙，或方向把手轉動不平順，請交由山葉服務網維修機車。

TAU82970

檢查車輪軸承

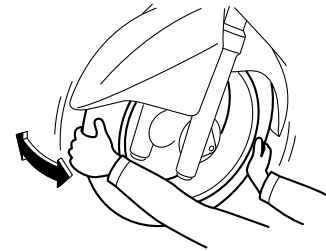

必須依保養手冊定期或規定檢查前後輪軸承。如果車輪輻出現間隙或無法平順轉動，請交由山葉服務網檢查車輪軸承。

定期保養和調整

TAU77780

電瓶

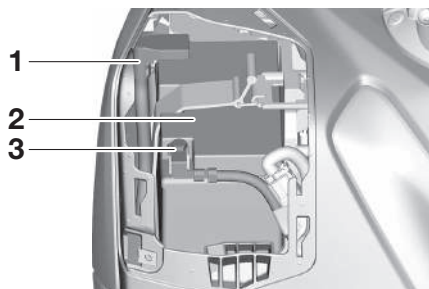

1. 正極電瓶電線（紅色）
2. 電瓶
3. 負極電瓶電線（黑色）

電瓶位在面板 B 底下。（請參閱 9-2 頁）

此型號的機車備有閥門調節鉛酸（VRLA）電瓶。沒有必要檢查電解液或補充蒸餾水。不過，需要檢查電瓶的電線連接，必要時，請給于鎖緊。

TWA10761

警告

- 電解液內含有硫酸成分，具有毒性而且危險，會導致嚴重灼傷，請避免接觸皮膚、眼睛或衣物。在電瓶附近作業時，請戴上護目鏡。若不慎接觸，請進行下列急救措施：
 - 外部：以大量清水沖洗。
 - 內部：喝下大量的水份或牛奶，立即送醫。
 - 眼睛接觸：用清水沖洗 15 分鐘，立即送醫。

- 電瓶會產生爆炸性的氫氣，請遠離火花、火苗、香菸等火源，在封閉的空間充電時，需保持充足的通風。
- 請將電瓶放置在孩童無法觸及之處。

將電瓶充電

如果電瓶似乎沒電了，請盡速至山葉服務網進行充電。若是車輛配備選購的電氣配件，請記得電瓶放電會更快。

TCA16522

注意

如要對閥門調節鉛酸（VRLA）電瓶進行充電，需要使用特別的充電機（定電壓式）。使用一般的充電機充電，會造成電瓶損壞。

存放電瓶

1. 如果機車超過一個月不使用，請將電瓶取下，充飽電後存放在陰涼乾燥的地方。**注意：**拆下電瓶時，切記先關閉機車電源，拆下負極電線後再拆下正極電線。
[TCA21900]
2. 如果電瓶要存放超過兩個月，則至少每個月檢查一次，視需要將電充飽。
3. 先將電瓶充飽後再安裝。**注意：**安裝電瓶時，先裝正極電線再裝負極電線。[TCA21910]
4. 安裝之後須確認電瓶電線正確接到電瓶樁頭上。

注意

請經常讓電瓶保持在充滿電狀態。存放電力耗盡的電瓶，將導致電瓶永久損壞。

TCA16531

TAU96073

更換保險絲

保險絲盒 1、主保險絲位於擋風鏡下方。
保險絲盒 2 與保險絲盒 3 位於座墊下方。

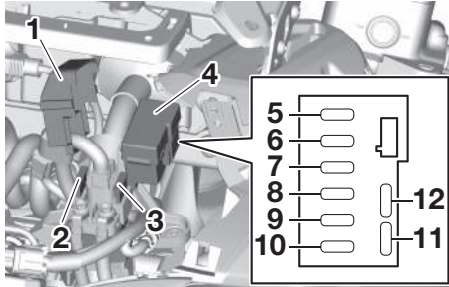

1. 起動馬達繼電器蓋
2. 備用主保險絲
3. 主保險絲
4. 保險絲盒 1
5. 煞車燈保險絲 (TMAX XP560D)
6. 定速控制保險絲 (TMAX XP560D)
7. 尾燈保險絲
8. 頭燈保險絲
9. ABS 馬達保險絲
10. ABS 電磁閥保險絲
11. 備用保險絲 (TMAX XP560D)
12. 備用保險絲

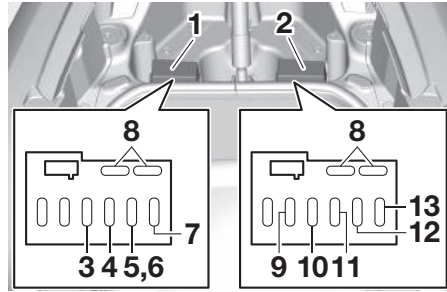

1. 保險絲盒 2
2. 保險絲盒 3
3. ABS 控制單元保險絲
4. 訊號系統保險絲
5. 擋風鏡馬達 / 座墊打開保險絲 (TMAX XP560D)
6. 座墊打開保險絲 (TMAX XP560)
7. 點火保險絲
8. 備用保險絲
9. 水箱風扇馬達保險絲
10. 汽油噴射系統保險絲
11. BACKUP 保險絲 2
12. BACKUP 保險絲
13. 電子節流閥保險絲

註

取下起動繼電器蓋，即可檢修主保險絲。

依照以下程序操作，即可檢修保險絲盒 1 和主保險絲：

1. 拆卸面板 A。（請參閱 9-2 頁）
2. 拆下螺栓，取下擋風鏡。

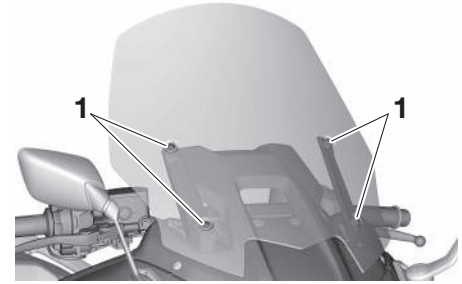

1. 螺栓
3. 從內板拆下螺栓、螺絲和快速固定器。

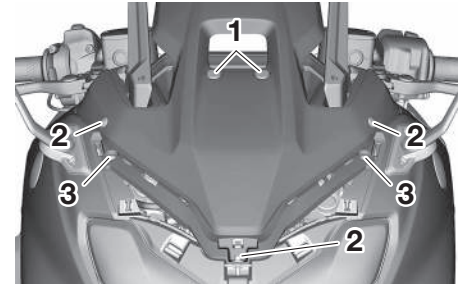

1. 快速固定器
2. 螺栓
3. 螺絲

定期保養和調整

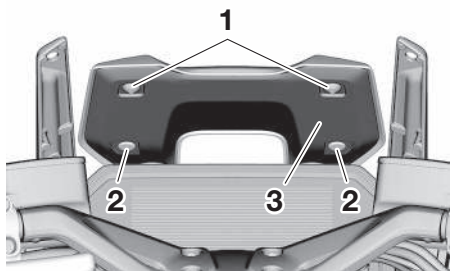

1. 螺栓
2. 快速固定器
3. 內蓋（背面）

4. 如圖所示拆下內板。

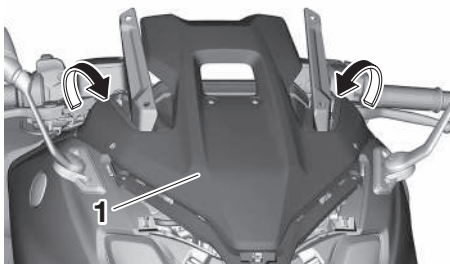

1. 內板

5. 拆下螺絲和快速固定器，取下內蓋。

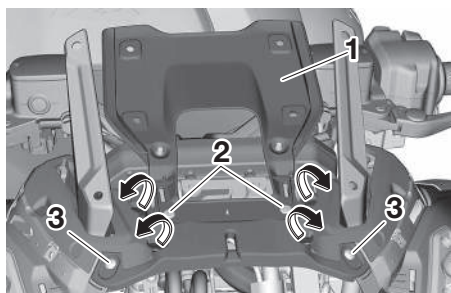

1. 內蓋
2. 快速固定器
3. 螺絲

重新組裝：

1. 安裝內蓋，並鎖回螺絲和快速固定器。
2. 對齊左和右上部的突出點，然後將內板裝回原位。安裝螺栓、螺絲和快速固定器。

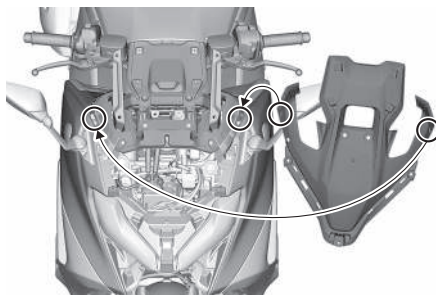

3. 鎖回螺栓，安裝擋風鏡。
4. 安裝面板 A。

依照以下程序操作，即可檢修保險絲盒 2 與保險絲盒 3：

1. 打開座墊。（請參閱 4-8 頁）
2. 拆下快速固定器，取下蓋子。

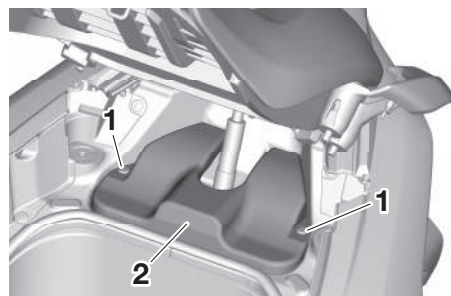

1. 快速固定器
2. 蓋

重新組裝：

1. 裝回蓋子，並安裝快速固定器。
2. 關上座墊。

若保險絲燒毀，按下述程序更換保險絲：

1. 關閉機車電源。
2. 拆下燒毀的保險絲，接著安裝指定安培數的新保險絲。**警告！**不可換上大於規定安培數的保險絲，以免電氣系統受損引起火災。 [TWA15132]

指定的保險絲：

主保險絲：

40.0 A

前燈保險絲：

7.5 A

尾燈保險絲：

7.5 A

訊號系統保險絲：

10.0 A

點火保險絲：

7.5 A

水箱風扇馬達保險絲：

15.0 A

汽油噴射系統保險絲：

7.5 A

ABS 控制單元保險絲：

7.5 A

ABS 馬達保險絲：

30.0 A

ABS 電磁閥保險絲：

15.0 A

BACKUP 保險絲：

15.0 A

BACKUP 保險絲 2：

10.0 A

電子節流閥保險絲：

7.5 A

煞車燈保險絲：

2.0 A (TMAX XP560D)

定速控制保險絲：

2.0 A (TMAX XP560D)

擋風鏡馬達保險絲：

20.0 A (TMAX XP560D)

座墊打開保險絲：

20.0 A (TMAX XP560)

3. 開啟機車電源並開啟發生問題的電氣迴路，檢查裝置是否能運作。
4. 若保險絲馬上又燒壞，請交由山葉服務網檢查電裝系統。

車燈

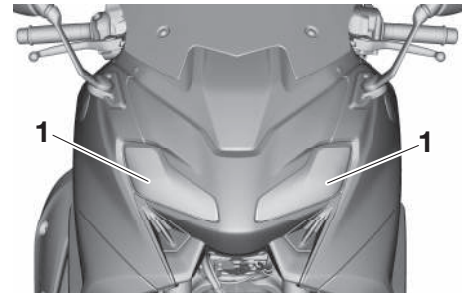

1. 前燈 / 前位置燈

此機車配備全 LED 照明。沒有可供使用者更換的燈泡。

如未亮燈，請檢查保險絲，並交由山葉服務網檢查機車。

TCA16581

注意

頭燈透鏡勿貼任何類型的有色薄膜或貼紙。

定期保養和調整

TAU25865

故障排除

雖然您的山葉機車在出廠前都會經過完全的檢驗，操作時仍有可能發生故障。例如，任何燃油、壓縮、或點火系統等問題，都會造成啟動不良及失去動力。

以下的故障排除圖表顯示自我檢查這些重要系統迅速而簡易的程序。不過，若是您的機車需要任何修理，請牽往經過授權的山葉服務網，其專業的技師擁有必要的工具、經驗、及專業知識，可以正確維修您的山葉機車。

務必使用山葉原廠更換零件。雖然仿冒零件或許看起來像是原廠零件，但卻往往品質不良，使用壽命短，可能導致後續更昂貴的維修費用。

TWA15142



警告

9

進行汽油系統的檢查工作時嚴禁抽煙，且須確定附近沒有明火或火花，以及熱水器或火爐等火源。汽油或油氣可能因此點燃或爆炸，造成嚴重的傷亡或財物損失。

TAU77992

智慧鑰匙系統故障排除

智慧鑰匙系統失去作用時，請檢查下列事項。

- 智慧鑰匙是否開啟電源？（請參閱第 4-4 頁。）

- 智慧鑰匙的電池是否沒電？（請參閱第 4-4 頁。）
- 智慧鑰匙的電池是否安裝正確？（請參閱第 4-4 頁。）
- 使用智慧鑰匙的所在位置是否有強烈的無線電波或其他的電磁雜訊？（請參閱第 4-1 頁。）
- 您使用的是否為該機車註冊登記的智慧鑰匙？
- 機車的電瓶是否沒電？若機車電瓶沒電，智慧鑰匙系統將無法操作。請將機車電瓶充電或更換。（請參閱 9-20 頁）

檢查上述事項後若智慧鑰匙系統仍無法運作，請交由山葉服務網檢查智慧鑰匙系統。

註

請參閱第 9-27 頁的緊急模式，以取得不透過智慧鑰匙啟動引擎的資訊。

故障排除表

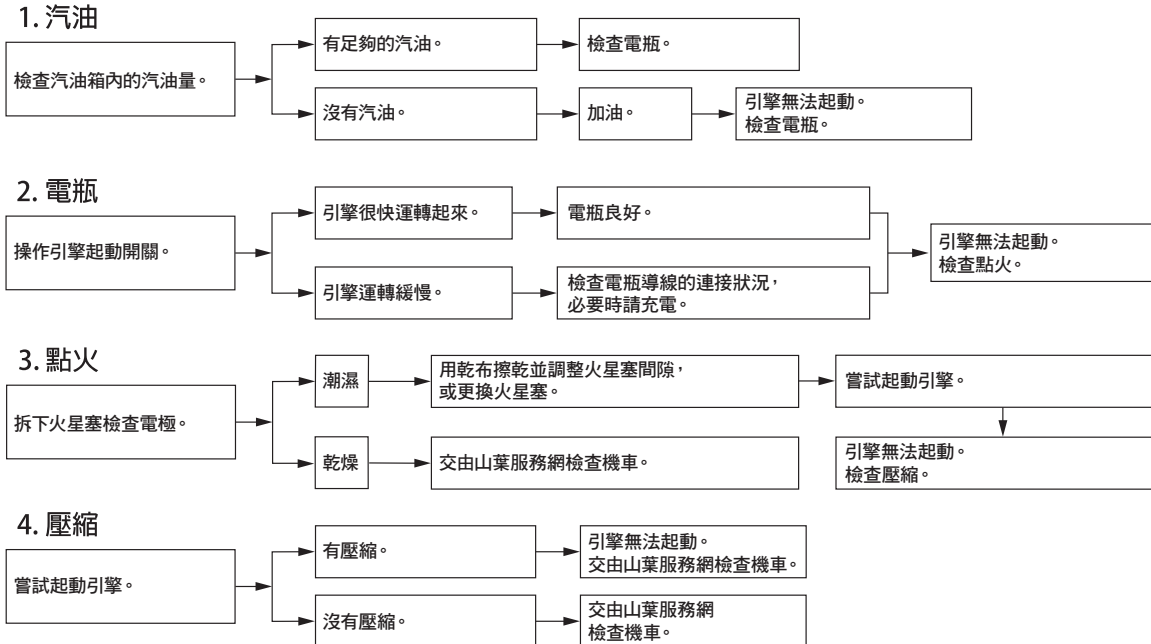

定期保養和調整

TAU89520

引擎過熱

TWAT1041



警告

- 引擎和水箱很熱時，切勿試圖取下水箱蓋。滾燙的冷卻液和蒸氣在壓力下可能噴出，造成嚴重的傷害。請務必等到引擎冷卻再進行作業。
- 以毛巾之類的厚布蓋在水箱蓋上，依逆時針方向將水箱蓋慢慢旋轉到碰到掣子，讓殘留的壓力釋放出來。等嘶嘶聲停止再將水箱蓋壓下，依逆時針方向旋轉取下。

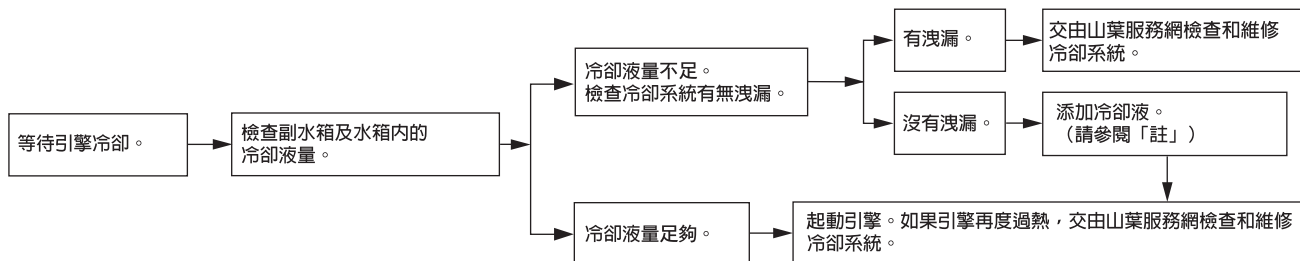

9

註

- 如果沒有冷卻液可以補充，只能使用蒸餾水（不含其他任何雜質元素的水）短暫代替。不可使用自來水、井水、包裝礦泉水、雨水、河水、山泉水、含鹽水份或其他任何雜質元素的水等等進行補充，以免造成冷卻系統內部零件損壞。
- 如使用蒸餾水代替時，也請立刻至山葉服務網使用新的冷卻液更換。

TAU95981

緊急模式

智慧鑰匙遺失或損壞、或者電池沒電時，機車仍可開啟電源並起動引擎。需要智慧鑰匙系統識別號碼。若要在緊急模式下操作機車，請執行下列步驟。

1. 將機車停放在安全場所。
2. 按住中央開關的“/LOCK”部分 5 秒，直到智慧鑰匙系統指示燈閃一次後再放開。再重複執行兩次。智慧鑰匙系統指示燈將會亮三秒，表示轉換到緊急模式。

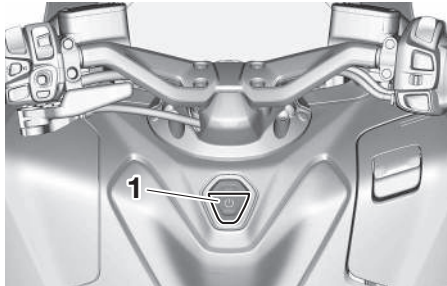

1. 中央開關的“/LOCK”部分

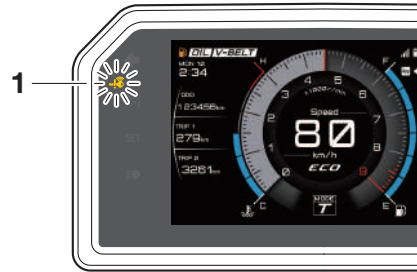

1. 智慧鑰匙系統指示燈“”
3. 智慧鑰匙系統指示燈熄滅後，使用中央開關的“/LOCK”部分輸入識別號碼。

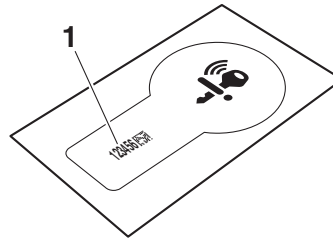

1. 識別號碼
4. 識別號碼的輸入方式是計算智慧鑰匙系統指示燈的閃爍次數。
例如，假設識別號碼為 123456：
按住中央開關的“/LOCK”部分。
↓

智慧鑰匙系統指示燈開始閃爍。



智慧鑰匙系統指示燈閃一次後放開中央開關的“/LOCK”部分。



識別號碼的第一位數已設定為“1”。



再次按住中央開關的“/LOCK”部分。



智慧鑰匙系統指示燈閃兩次後放開中央開關的“/LOCK”部分。



第二位數已設定為“2”。





重複上述程序，直到設定完識別號碼的所有位數。如果輸入的識別號碼正確，智慧鑰匙系統指示燈將閃爍 10 秒。

定期保養和調整

註

以下任一情況發生時，緊急模式將會終止。此時需從步驟 2 重新執行一遍。

- 在識別號碼輸入程序中，持續 10 秒未進行中央開關的“/LOCK”部分操作。
 - 智慧鑰匙系統指示燈能夠閃爍 9 次或以上。
5. 在智慧鑰匙系統指示燈亮起時，按下中央開關的“/LOCK”部分，開啟機車電源。現在可發動引擎。

註

- 如果輸入的識別號碼不正確，智慧鑰匙系統指示燈會快速閃爍 3 秒，並終止緊急模式。此時需從步驟 2 重新執行一遍。
 - 在緊急模式下，若要在開啟機車電源後鎖定方向把手，請先將機車電源關閉，然後將方向把手向左轉動，並按下中央開關的“/LOCK”部分。
-

TAU37834

使用消光 (Matte Color) 部品的保養

TCA15193

注意

在某些機車上採用消光 (Matte Color) 的部品。進行這類部品的清潔工作前，請先向山葉服務網洽詢相關的清潔資訊。當使用刷子、粗劣化學產品或清潔混合劑等清潔這些零件時，將會刮傷或損傷其表面狀態。某些蠟類清潔製品，也不可使用。

TAU96852

保養

經常徹底清潔機車不僅可以使其外觀保持亮麗，還可以改善整體性能並延長許多零件的使用壽命。清洗、清潔、拋光也可以讓您有更多機會檢查機車狀況。在雨中或海邊騎乘後，請務必清洗機車，因為鹽份會腐蝕金屬零件。

冬季特別保養

TCA28181

注意

在寒冷天氣裡，路面可能會採用撒鹽方式進行除冰時，充分清洗機車以去除道路鹽並避免腐蝕顯得尤為重要。車輪輻條、螺栓 / 螺帽及其他無烤漆的金屬零件可能特別容易受到道路鹽的腐蝕。清洗機車並乾燥後，請對所有易損零件塗抹防腐產品。

註

- 強降雪地區的路面可能會採用撒鹽方式進行除冰。這種鹽可以在路面上一直停留到來年春天，因此在這種地區騎行後，請務必清洗車底及車體零件。
- 山葉原廠的保養與維修產品在全球許多市場以 YAMALUBE 品牌銷售。
- 如需進一步清潔技巧，請洽詢山葉服務網。

TCA26280

注意

不正確的清潔會損傷裝飾和機械。切勿使用：

- 高壓洗車機或蒸氣噴射清洗機。過高水壓會導致車輪軸承、煞車、變速油封和電氣裝置滲水劣化。避免使用投幣式洗車機等高壓清潔劑的應用。
- 粗劣化學物質，包含強酸性的車輪清潔劑，尤其是鋼絲或鎂車輪。
- 粗劣化學物質、研磨清潔化合物或蠟清潔消光部品。刷子會刮傷並損傷消光部品，只能使用柔軟海綿或毛巾。
- 接觸過研磨清潔產品或強烈化學物質（例如溶劑、汽油、除鏽劑、煞車液或防凍液等）的毛巾、海綿或刷子。

清洗前

1. 將機車停放在不受陽光直射之處，讓其先冷卻。這可避免產生水漬。
2. 確定所有小蓋、外蓋、電器接頭及端子都已經安裝妥當。
3. 使用塑膠袋和強力橡皮筋蓋住排氣管末端。
4. 使用濕毛巾先浸濕頑固污漬（如昆蟲或鳥類的糞便）幾分鐘。

保管和存放機車

5. 使用優質除油劑和塑膠硬毛刷或海綿清除泥垢和油污。**注意：請勿在需要潤滑的部位使用除油劑，例如油封、墊片及輪軸。請遵照產品說明。** [TCA26290]

清洗

1. 使用軟管將除油劑沖洗乾淨，並沖洗機車。沖洗的水壓不可過大。避免直接往排氣管、儀錶面板、進氣口或其他內部區域（如座墊下的置物箱）噴水。
2. 使用柔軟乾淨的毛巾或海綿蘸濕優質車輛清潔劑與冷水的混合溶液清洗機車。對於難以觸及的地方，則使用舊牙刷或塑膠硬毛刷清洗。**注意：如果機車暴露於鹽份下，請使用冷水清洗。溫水會加強鹽份的腐蝕性。** [TCA26301]
3. 配備擋風鏡的機車：用柔軟毛巾或海綿沾水和 pH 值為中性的清潔劑清潔擋風鏡。必要時，使用高品質擋風鏡清潔劑或機車用亮光劑。**注意：切勿使用任何強烈化學物質清潔擋風鏡。此外，某些清潔塑膠用的化合物會刮傷擋風鏡，因此請務必先測試所有清潔產品，再進行通用。** [TCA27860]
4. 再以清水徹底沖洗。請務必將殘留的清潔劑沖洗乾淨，以免損壞塑膠零件。

清洗後

1. 使用麂皮或吸水巾（最好是超細纖維毛布）擦乾機車。
2. 配備驅動鏈條的車型：擦乾驅動鏈條並加以潤滑，避免生鏽。
3. 使用鍍光亮劑擦亮鍍鋳、鋁合金及不鏽鋼零件。不鏽鋼排氣管因高溫產生褪色的現象，也可透過拋光獲得改善。
4. 在所有金屬零件噴上防鏽劑，包括鍍鉻或鍍鎳的表面。**警告！請勿在座墊、把手、橡膠置腳踏板和胎紋上塗抹矽膠或噴油霧。否則這些零件可能變得很滑，從而造成機車失控。操作機車之前，請徹底清潔這些零件表面。** [TWA20651]
5. 橡膠零件、聚乙稀零件和無烤漆的塑膠零件，應使用合適的保養產品進行保養。
6. 補修石頭等物質所造成的烤漆損傷。
7. 使用非研磨蠟或機車專用噴霧將所有烤漆表面打蠟。
8. 清潔結束後，起動引擎，惰速運轉數分鐘，即可烘乾殘留的濕氣。
9. 如果前燈透鏡起霧，起動引擎，開啟前燈，即可去除濕氣。
10. 機車完全乾燥後，才可存放或覆蓋機車。

TCA26320

注意

- 請勿在橡膠或無烤漆的塑膠零件上塗抹蠟。

- 請勿使用研磨拋光化合物，因為會磨損烤漆。
- 請噴上適量的噴霧和蠟，事後將多餘的擦拭掉。

TWA20660

警告

煞車或輪胎上的汙染物可能會造成機車失控。

- 確定煞車或輪胎上沒有潤滑油或蠟。
- 必要時，使用溫水和中性清潔劑清洗輪胎。
- 必要時，使用煞車清潔劑或丙酮清潔煞車碟盤和煞車片。
- 在以較高的車速騎乘機車之前，請測試煞車性能和轉彎特性。

TAU86500

存放

請將機車存放在乾燥陰涼的地方。必要時用防塵罩覆蓋以阻隔灰塵。確定引擎和排氣管已經完全冷卻，再覆蓋機車。如果機車經常相隔幾週才行駛一次，建議每次加油後添加優質汽油穩定劑。

TCA21170

注意

- 在機車仍舊潮濕的狀態下，放置在通風不良的房間或蓋上防塵罩，會造成濕氣侵入，導致鏽蝕。
- 若要避免鏽蝕，不可將機車放置於潮濕的地下室、畜舍（有阿摩尼亞）和存放強烈化學物質的地方。

長時間存放

長時間存放機車之前（60 天或以上）：

1. 請進行任何必要的檢修並執行有效地保養。
2. 請遵照本章內“保養”一節的所有指示。
3. 汽油箱加滿汽油，並依據產品說明書添加汽油穩定劑。將引擎運轉 5 分鐘，以便處理後的汽油平均分布於整個汽油系統。
4. 配備汽油旋塞的機車：將汽油旋塞把手轉到 OFF 位置。

5. 配備化油器的機車：為了防止汽油沉澱物堆積，請將化油器浮筒室的汽油排放到乾淨的容器內。重新鎖緊排油螺栓，將汽油倒回汽油箱內。
6. 請依據產品說明書使用優質引擎霧化油，以保護內部引擎組件免受腐蝕。如果無法取得引擎霧化油，請對各汽缸執行以下步驟：
 - a. 拆下火星蓋和火星塞。
 - b. 將一茶匙的引擎機油倒入火星塞孔內。
 - c. 將火星塞蓋裝回火星塞，然後把火星塞放在汽缸蓋上讓電極搭鐵接地。（避免火星塞在下個步驟產生火花）
 - d. 將起動馬達轉引擎數次。（讓機油塗佈於汽缸壁）**警告！為避免火花引起的損壞與傷害，運轉引擎前請確實將火星塞的電極搭鐵接地。** [TWA10952]
 - e. 自火星塞蓋上拆下火星塞，然後安裝火星塞和火星塞蓋。
7. 潤滑所有控制鋼索、樞軸、握把和踏板以及側支架和主支架（如果有配備的話）。
8. 檢查胎壓並調整，將機車抬起，讓前、後輪離地。或者每個月稍微旋轉車輪一次，避免輪胎因固定在某一點而產生劣化。
9. 用塑膠袋包覆消音器排氣口，避免濕氣進入。

10. 拆下電瓶並充飽，或連接維修充電機讓電瓶保持在最佳充滿電狀態。**注意：確認電瓶及其充電機是否相容。請勿使用一般的充電機對閥門調節鉛酸（VRLA）電瓶充電。** [TCA26330]

註

- 如果要拆下電瓶，則每個月充電一次，並將其存放在 0-30 °C 的環境下。
- 更多電瓶充電與存放的資訊，請見第 9-20 頁。

規格

尺寸：

- 全長：
2195 mm
- 全寬：
780 mm
- 全高：
1415/1470 mm (TMAX XP560)
1415/1525 mm (TMAX XP560D)
- 座墊高：
800 mm
- 軸距：
1575 mm
- 最低地上高：
135 mm
- 最小回轉半徑：
2.8 m

重量：

- 裝備重量：
218 kg (TMAX XP560)
220 kg (TMAX XP560D)

引擎：

- 燃燒循環：
四行程
- 冷卻系統：
水冷
- 汽門機構：
雙凸輪軸
- 汽缸配置：
橫列式
- 汽缸數量：
二汽缸
- 排氣量：
562 c.c.

內徑 × 行程：

70.0 × 73.0 mm

起動方式：

電動起動

引擎機油：

推薦機油：



SAE 黏度等級：

10W-40

推薦引擎機油等級：

API service SG type 或更高, JASO standard MA

引擎機油量：

機油更換：

2.60 L

含拆下機油濾清器：

2.90 L

冷卻水量：

冷卻水副水箱（到最高水位記號）：

0.25 L

水箱（包含所有管路）：

1.50 L

汽油：

推薦汽油：

推薦使用 95 無鉛汽油

汽油箱容量：

15 L

汽油備用容量：

2.7 L

汽油噴射：

節流閥本體：

識別記號：

B7M1

前輪胎：

類型：

無內胎式

尺寸：

120/70R15M/C 56H

製造商 / 型式：

BRIDGESTONE/BATTLAX SCOOTER
SC2F

後輪胎：

類型：

無內胎式

尺寸：

160/60R15M/C 67H

製造商 / 型式：

BRIDGESTONE/BATTLAX SCOOTER
SC2R

負荷：

總載重限制：

195 kg (TMAX XP560D)

197 kg (TMAX XP560)

（騎士、乘客、貨物和配件的總重量限制）

前煞車：

類型：

液壓雙碟煞

後煞車：

類型：

液壓單碟煞

前懸吊：

類型：

望遠鏡式前叉

後懸吊：

類型：

搖臂式（連桿懸吊）

電氣裝置：

系統電壓：

12 V

電瓶：

型式：

YTZ12S

電壓，容量：

12 V, 11.0 Ah (10 HR)

燈泡瓦特數：

前燈：

LED

煞車燈 / 後燈：

LED

前方向燈：

LED

後方向燈：

LED

前位置燈：

LED

牌照板燈：

LED

TAU53562

識別號碼

請將車體號碼、引擎號碼和型號標籤資訊記在下面的相關欄位上。向您當地的管理機關登記車輛以及向山葉服務網訂購備用零件時，需要這些識別號碼。

車體號碼：

引擎號碼：

型號標籤資訊：

TAU26411

車體號碼

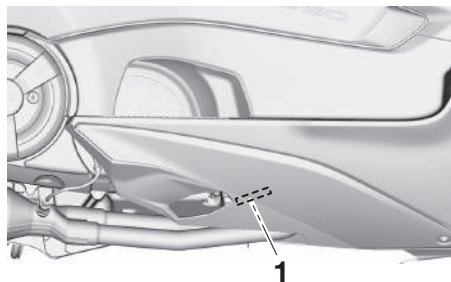

1. 車體號碼

車體號碼壓印在車架上。

註

車體號碼可用來識別您的機車，機車遭竊時也可以向當地警察局報案登記。

TAU26442

引擎號碼

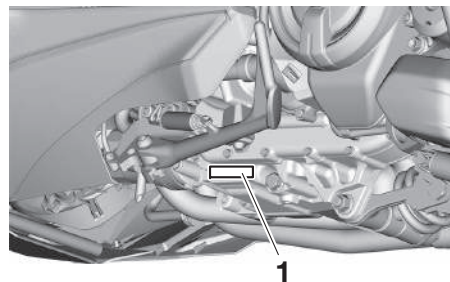

1. 引擎號碼

引擎號碼打刻在曲軸箱上。

TAU26501

型號標籤

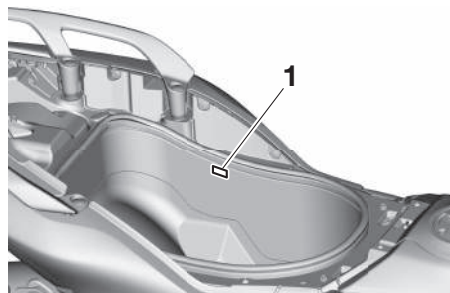

1. 型號標籤

型號標籤貼在後置物箱內。(請參閱 6-30 頁)
請將標籤上的資訊記錄在上頁的相關欄位上，
以便向山葉服務網訂購零件。

TAU69910

TAU85400

診斷接頭

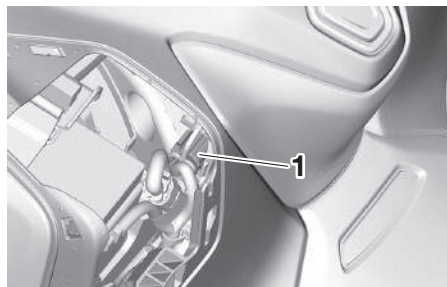

1. 診斷接頭

診斷接頭位置如下。

機車資料記錄

此機型的 ECU 可儲存特定的機車資料，協助故障診斷並用於研究、統計分析以及開發用途。

雖然感知器和記錄的資料會因機型而不同，但主要的資料點均包含：

- 機車狀態及引擎性能資料
- 汽油噴射與排放相關資料

這些資料必須將特殊的山葉診斷工具連接至機車後才能上傳，例如在執行保養檢查或維修程序時。

山葉不會將這些資料洩漏給第三方，但下列情況除外。山葉還可能向承包商提供機車資料，以便將與機車資料處理相關的服務外包給承包商。但即使在這種情況下，山葉也會要求承包商妥善處理我們提供的機車資料並加以管理。

- 經車主同意
- 依法律要求
- 為山葉進行訴訟時所需
- 資料與個別的機車或車主無關

索引

- A**
- ABS 6-25
 - ABS 警告燈 6-3
- D**
- D-mode (行車模式) 6-23
- U**
- USB 插孔 6-34
- Y**
- Yamalube 9-7
- 三劃**
- 工具組 9-2
- 四劃**
- 引擎故障警告燈 6-3
 - 引擎惰轉轉速，檢查 9-10
 - 引擎號碼 12-1
 - 引擎過熱 9-26
 - 引擎熄火開關 6-1
 - 引擎機油與機油濾清器濾罐 9-5
 - 引擎磨合 8-1
 - 方向把手，進行檢查 9-19
 - 方向指示燈 6-3
 - 方向燈開關 6-1
 - 火星塞、檢查 9-4
- 五劃**
- 主支架和側支架，檢查和潤滑 9-18
 - 加速及減速 8-3
- 六劃**
- 如何鎖定主支架 4-7
 - 如何鎖定轉向舵 4-7
 - 存放 10-3
 - 安全資訊 2-1
 - 安全騎乘要點 2-3
- 行車模式開關 6-2
- 七劃**
- 冷卻液 9-7
 - 含氧量感知器 6-29
 - 把手開關 6-1
 - 汽油 6-27
 - 汽油箱溢流軟管 6-28
 - 汽門間隙 9-10
 - 車輪軸承，檢查 9-19
 - 車燈 9-23
 - 車體號碼 12-1
- 八劃**
- 使用消光 (Matte Color) 部品的保養 10-1
 - 初始設定 5-2
 - 定速控制系統 (TMAX XP560D) 6-4
 - 定速控制指示燈 (TMAX XP560D) 6-3
 - 定速控制開關 (TMAX XP560D) 6-2
 - 油門握把，檢查與潤滑 9-17
 - 油耗，降低的秘訣 8-4
 - 空氣濾清器濾芯，V 型皮帶 9-9
 - 空氣濾清器濾蕊與檢查軟管，更換與清潔 9-9
 - 金鑰、智慧鑰匙和機械鑰匙的處置 4-3
- 九劃**
- 保養 10-1
 - 保險絲，更換 9-21
 - 前叉，檢查 9-19
 - 前後煞車片，檢查 9-14
 - 前後煞車把手自由間隙，檢查 9-13
 - 型號標籤 12-1
 - 後視鏡 6-33
 - 後煞車鎖，檢查 9-14
- 後煞車鎖把手 6-24
- 後煞車鎖定鋼索，調整 9-13
- 指示燈及警告燈 6-3
- 故障排除 9-24
- 故障排除表 9-25
- 面板，拆卸與安裝 9-2
- 十劃**
- 座墊打開及關閉 4-8
 - 起動引擎 8-1
- 十一劃**
- 側支架 6-35
 - 規格表 11-1
 - 連線故障排除 5-9
- 十二劃**
- 喇叭開關 6-1
 - 循跡控制系統 6-26
 - 循跡控制系統指示燈 6-4
 - 智慧功能 (通訊控制單元) 5-1
 - 智慧鑰匙 4-4
 - 智慧鑰匙系統 4-1
 - 智慧鑰匙系統的操作範圍 4-2
 - 智慧鑰匙系統指示燈 6-4
 - 智慧鑰匙系統故障排除 9-24
 - 智慧鑰匙電池，更換 4-4
 - 診斷接頭 12-2
 - 開啟機車電源 4-6
 - 開啟 / 關閉汽油箱蓋 4-8
- 十三劃**
- 傳動皮帶 9-16
 - 煞車 8-3
 - 煞車把手，前 6-23
 - 煞車把手，後 6-24

煞車把手，潤滑	9-18
煞車液，更換	9-16
煞車液量，檢查	9-15
置物箱	6-30
資料記錄、機車	12-2
電瓶	9-20
電源開啟 / 起動開關	6-2
電話	5-8
零組件位置	3-1

十四劃

緊急模式	9-27
蒸發排放活性碳罐	6-29
遠光燈指示燈	6-3
遠近光燈 / 超車燈開關	6-1

十五劃

廢氣控制系統	6-28
彈出式選單系統	6-11
標示，位置	1-1
緩衝器總成	6-33
輪胎	9-10
駐車	8-4

十六劃

導航系統：Garmin Motorize	5-7
擋風鏡 (TMAX XP560)	6-31
操縱桿與首頁按鈕	6-2
機車的起步	8-2
鋼索，檢查及潤滑	9-17

十七劃

點火電路切斷系統	6-35
----------------	------

十八劃

騎士靠背，調整	6-29
---------------	------

十九劃

識別號碼	12-1
關閉機車電源	4-6

二十劃

觸媒轉化器	6-28
警示開關	6-2

二十二劃

鑄造車輪	9-12
------------	------

二十三劃

顯示器	6-6
-----------	-----



PRINTED IN JAPAN
2023.01-0.3×1 CR (T)